

7

Montare la cornice sul telaio.  
Fit the frame on the module holder.  
Installer l'habillage sur le châssis.  
Montar el marco en el bastidor.  
Den Einsatz auf den Rahmen montieren.

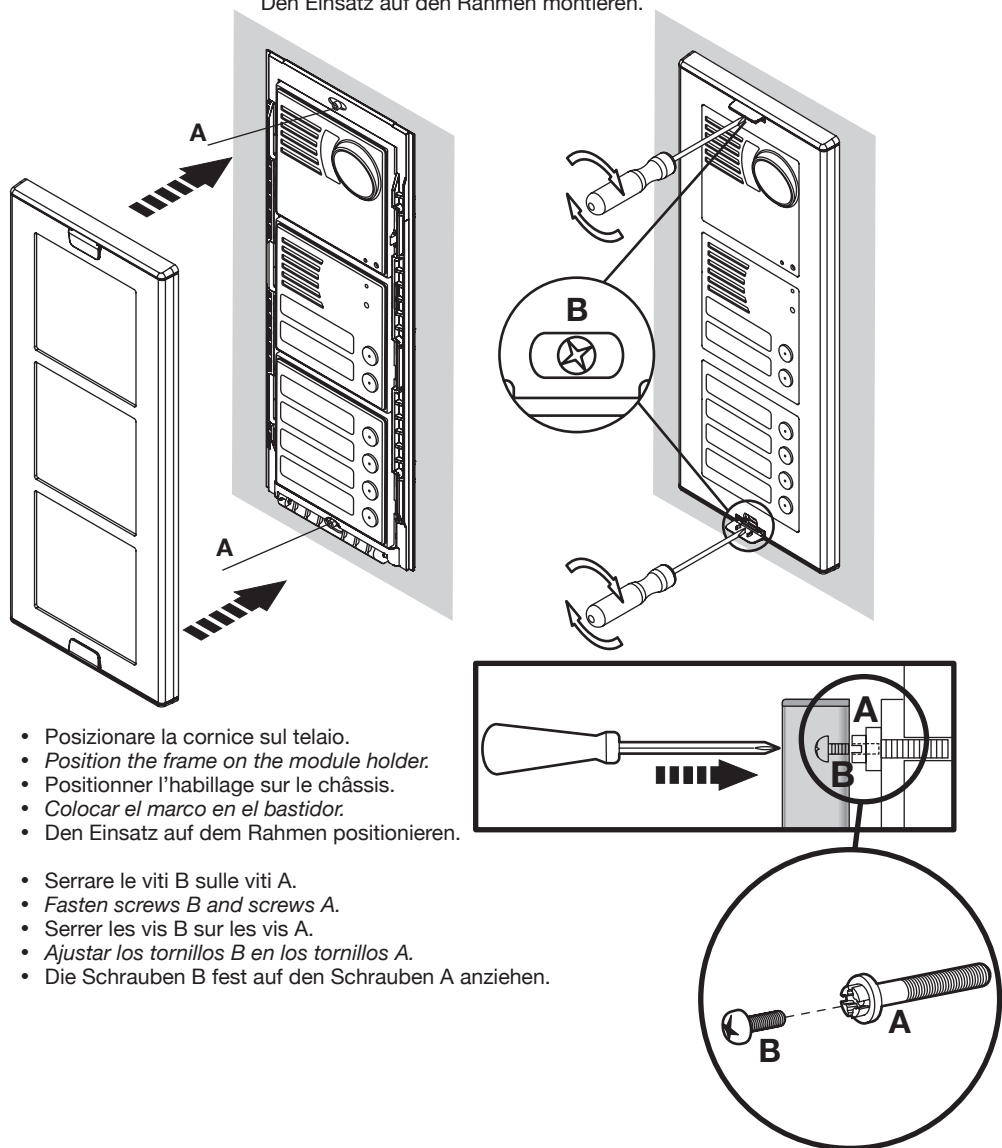

- Posizionare la cornice sul telaio.
- Position the frame on the module holder.
- Positionner l'habillage sur le châssis.
- Colocar el marco en el bastidor.
- Den Einsatz auf dem Rahmen positionieren.

- Serrare le viti B sulle viti A.
- Fasten screws B and screws A.
- Serrer les vis B sur les vis A.
- Ajustar los tornillos B en los tornillos A.
- Die Schrauben B fest auf den Schrauben A anziehen.

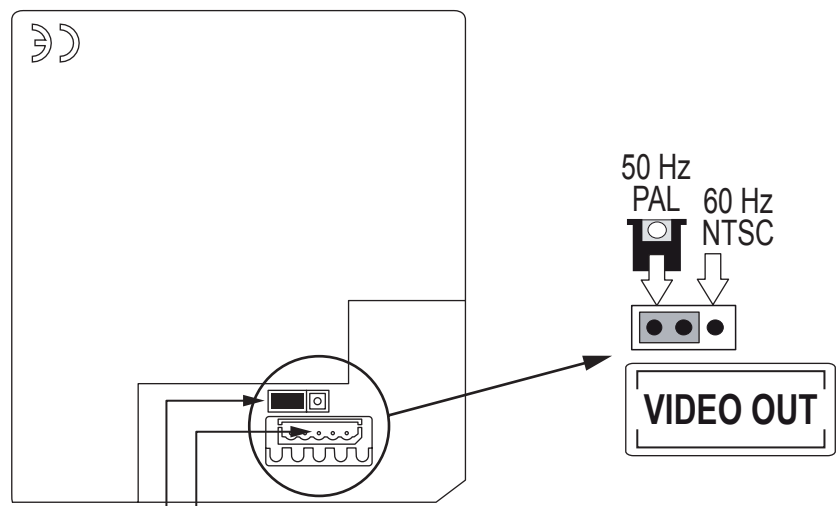
**VIDEO OUT**

Collegare il cavetto a corredo prodotto all'ingresso VIDEO-IN del Posto Esterno Audio 1083/74.

Connect the wire provided with the product to the VIDEO-IN port of the audio door unit 1083/74.

Brancher le câble livré avec le produit à l'entrée VIDEO-IN du Poste Externe Audio 1083/74.

Conectar el cable entregado con el producto en la entrada VIDEO-IN del Microaltavoz Audio 1083/74.

Das im Lieferumfang des Produkts enthaltene Kabel an den Eingang VIDEO-IN der Audio-Außenstelle 1083/74 anschließen.

**JP**

Jumper per la scelta dello standard video PAL (50 Hz) [default] / NTSC (60 Hz).

Jumper for selecting the video standard: PAL (50 Hz) [default] / NTSC (60 Hz).

Cavalier pour le choix du standard vidéo PAL (50 Hz) [défaut] / NTSC (60 Hz).

Puente para seleccionar el estándar video PAL (50 Hz) [predeterminado] / NTSC (60 Hz).

Jumper zur Auswahl des Videostandards PAL (50 Hz) [Standard] / NTSC (60 Hz).

**ITALIANO****DIRETTIVA 2012/19/UE DEL PARLAMENTO EUROPEO E DEL CONSIGLIO del 4 luglio 2012 sui rifiuti di apparecchiature elettriche ed elettroniche (RAEE)**

Il simbolo del cassonetto barrato riportato sull'apparecchiatura o sulla sua confezione indica che il prodotto alla fine della propria vita utile deve essere raccolto separatamente dagli altri rifiuti. L'utente dovrà, pertanto, conferire l'apparecchiatura giunta a fine vita agli idonei centri comunali di raccolta differenziata dei rifiuti elettrotecnici ed elettronici. In alternativa alla gestione autonoma è possibile consegnare l'apparecchiatura che si desidera smaltire al rivenditore, al momento dell'acquisto di una nuova apparecchiatura di tipo equivalente. Presso i rivenditori di prodotti elettronici con superficie di vendita di almeno 400 m<sup>2</sup> è inoltre possibile consegnare gratuitamente, senza obbligo di acquisto, i prodotti elettronici da smaltire con dimensione massima inferiore a 25 cm. L'adeguata raccolta differenziata per l'avvio successivo dell'apparecchiatura dismessa al riciclaggio, al trattamento e allo smaltimento ambientalmente compatibile contribuisce ad evitare possibili effetti negativi sull'ambiente e sulla salute e favorisce il reimpiego e/o riciclo dei materiali di cui è composta l'apparecchiatura.

**ENGLISH****DIRECTIVE 2012/19/EU OF THE EUROPEAN PARLIAMENT AND OF THE COUNCIL of 4 July 2012 on waste electrical and electronic equipment (WEEE)**

The symbol of the crossed-out wheeled bin on the product or on its packaging indicates that this product must not be disposed of with your other household waste. Instead, it is your responsibility to dispose of your waste equipment by handing it over to a designated collection point for the recycling of waste electrical and electronic equipment. The separate collection and recycling of your waste equipment at the time of disposal will help to conserve natural resources and ensure that it is recycled in a manner that protects human health and the environment. For more information about where you can drop off your waste equipment for recycling, please contact your local city office, your household waste disposal service or the shop where you purchased the product.

**FRANÇAIS****DIRECTIVE EUROPEENNE 2012/19/UE du 4 juillet 2012 relatif aux déchets d'équipements électriques et électroniques (DEEE)**

Le symbole de la poubelle sur roues barrée d'une croix présent sur le produit ou sur son emballage indique que ce produit ne doit pas être éliminé avec vos autres déchets ménagers. Au lieu de cela, il est de votre responsabilité de vous débarrasser de vos équipements usagés en les remettant à un point de collecte spécialisé pour le recyclage des déchets des équipements électriques et électroniques (DEEE). La collecte et le recyclage séparés de vos équipements usagés au moment de leur mise au rebut aidera à conserver les ressources naturelles et à assurer qu'elles sont recyclées d'une manière qui protège la santé humaine et l'environnement. Pour plus d'informations sur les lieux de collecte où vous pouvez déposer vos équipements usagés pour le recyclage, veuillez contacter votre revendeur, votre service local d'élimination des ordures ménagères.

**ESPAÑOL****DIRETTIVA 2012/19/UE DEL PARLAMENTO EUROPEO Y DEL CONSEJO del 4 de julio de 2012 sobre residuos de aparatos eléctricos y electrónicos (RAEE)**

El símbolo del contenedor de basura tachado con un aspa en el producto, o en su embalaje, indica que dicho producto no debe desecharse junto con los otros residuos domésticos. Por el contrario, es responsabilidad del usuario desechar el equipo entregándolo a un punto de recogida designado para el reciclaje de residuos de equipos eléctricos y electrónicos. La recogida separada y el reciclaje de estos residuos en el momento de su eliminación ayudarán a conservar los recursos naturales y garantizarán que se reciclen de manera adecuada para proteger la salud y el medio ambiente. Si desea información adicional sobre los lugares donde puede dejar estos residuos para su reciclado, consulte con las autoridades locales, con sus servicios de recogida de residuos o material reciclable o con la tienda donde adquirió el producto.

**DEUTSCH****RICHTLINIE 2012/19/EU DES EUROPÄISCHEN PARLAMENTS UND DES RATES VOM 4. Juli 2012 über Elektro- und Elektronik-Altgeräte (WEEE)**

Das Symbol der durchgestrichenen Abfalltonne auf Rädern auf dem Produkt oder dessen Verpackung gibt an, dass das Produkt nicht zusammen mit dem Hausmüll entsorgt werden darf. Es liegt daher in Ihrer Verantwortung, Ihre Altgeräte zu entsorgen, indem Sie diese bei einer geeigneten Sammelstelle für das Recycling für Elektro- und Elektronik-Altgeräte abgeben. Die getrennte Sammlung und das Recycling Ihrer Altgeräte bei der Entsorgung tragen zur Erhaltung natürlicher Ressourcen bei und garantieren, dass diese auf gesundheits- und umweltverträgliche Weise recycelt werden. Weitere Informationen dazu, wo Sie Ihre Altgeräte zum Recycling abgeben können, erhalten Sie bei Ihrer Gemeindeverwaltung, Ihrem Hausmüll-Entsorgungsdienst oder bei dem Händler, bei dem Sie das Produkt gekauft haben.

urmet

2  
voiceMod.  
1748

DS 1748-007A

LBT 20052

MODULO TELECAMERA  
CAMERA MODULE  
MODULE TELECAMERA  
MÒDULO UNIDAD DE FILMACIÒN  
KAMERA MODUL

Sch./Ref. 1748/83

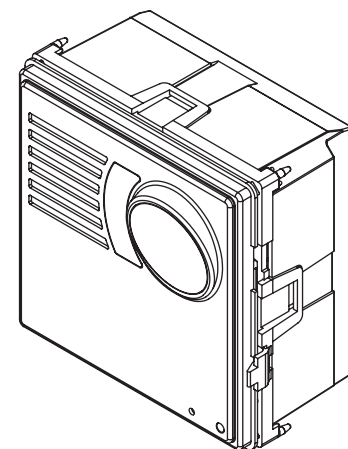
synthesi  
S2

DS 1748-007A

urmet

LBT 20052

URMET S.p.A.  
10154 TORINO (ITALY)  
VIA BOLOGNA 188/C  
Telef. +39 011.24.00.000 (RIC. AUT.)  
Fax +39 011.24.00.300 - 323

Area tecnica  
servizio clienti +39 011.23.39.810  
<http://www.urmet.com>  
e-mail: [info@urmet.com](mailto:info@urmet.com)

MADE IN ITALY

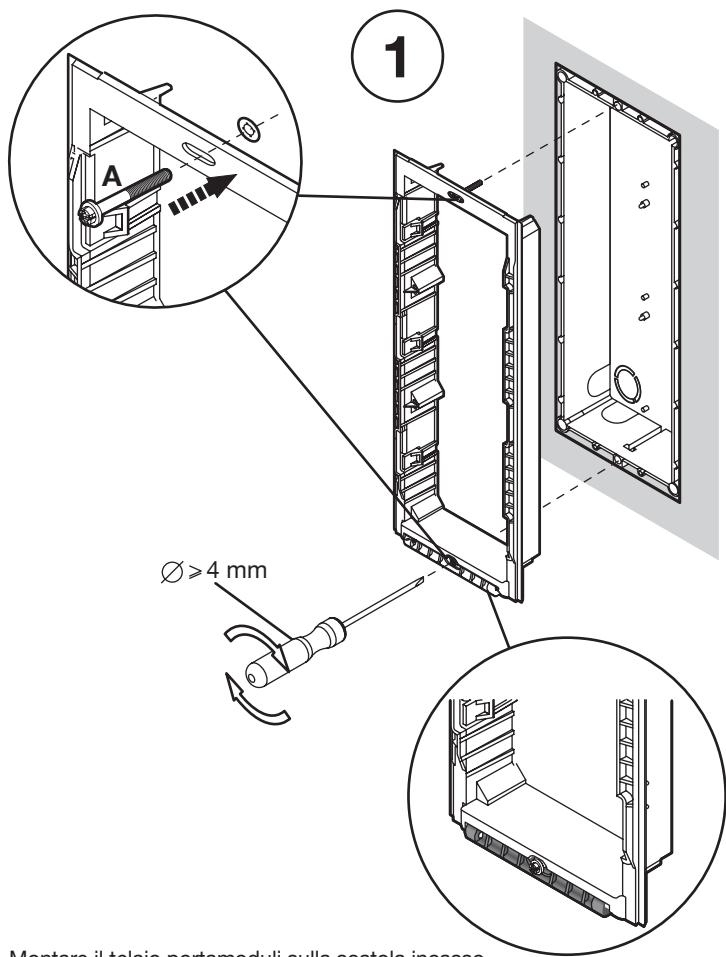

Montare il telaio portamoduli sulla scatola incasso.  
*Fit the module holder in the embedding box.*  
 Installer le châssis porte-modules sur le boîtier à encastrer.  
 Montar el bastidor portamódulos en la caja para empotrar.  
 Den Modulhalterrahmen auf das Einbauehäuse montieren.

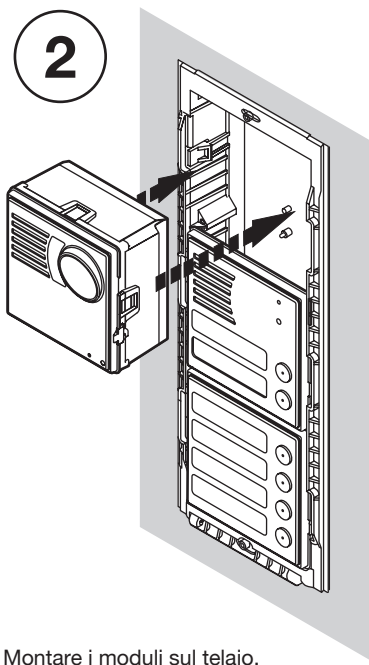

Montare i moduli sul telaio.  
*Fit the modules on the module holder.*  
 Installer les modules sur le châssis.  
 Montar los módulos en el bastidor.  
 Die Module auf den Rahmen montieren.

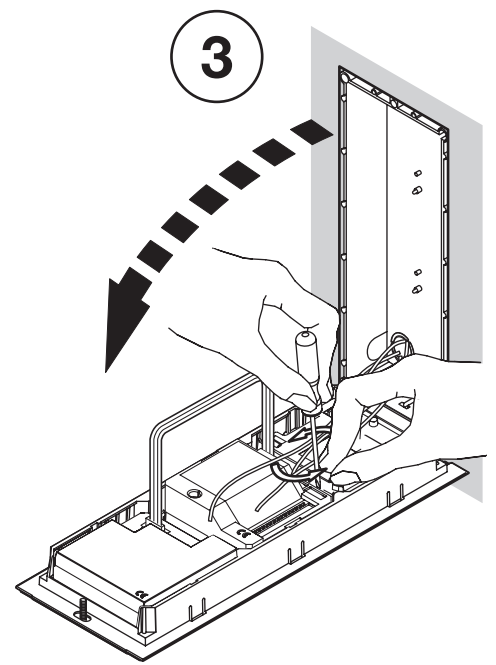

Ribaltare il telaio ed effettuare i cablaggi.  
*Turn the module holder round and connect wires.*  
 Basculer le châssis et réaliser les câblages.  
 Girar el bastidor y realizar los cableados.  
 Den Rahmen umkippen und die Verkabelung durchführen.

Chiudere il telaio.  
*Close the module holder.*  
 Fermer le châssis.  
 Cerrar el bastidor.  
 Den Rahmen schließen.

Regolare la corretta perpendicolarità della pulsantiera.  
*Adjust correct perpendicularity of push-button panel.*  
 Veiller à la perpendicularité correcte du clavier.  
 Regular la correcta perpendicularidad del teclado.  
 Die Rechtwinkligkeit des Bedienpultes richtig einstellen.

Avvitare le viti A.  
*Fasten screws A.*  
 Visser les vis A.  
 Enroscar los tornillos A.  
 Die Schrauben A anschrauben.

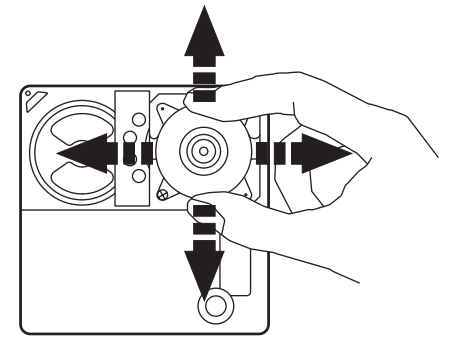
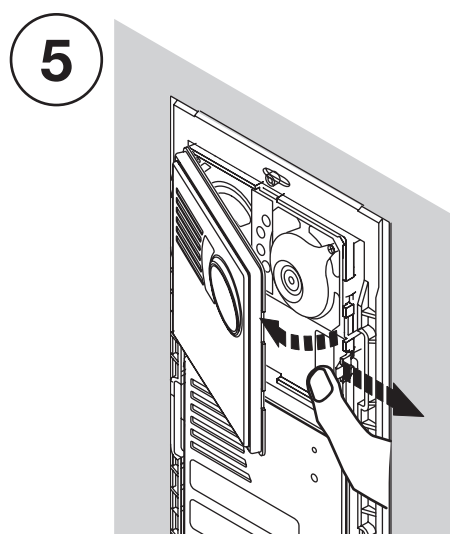
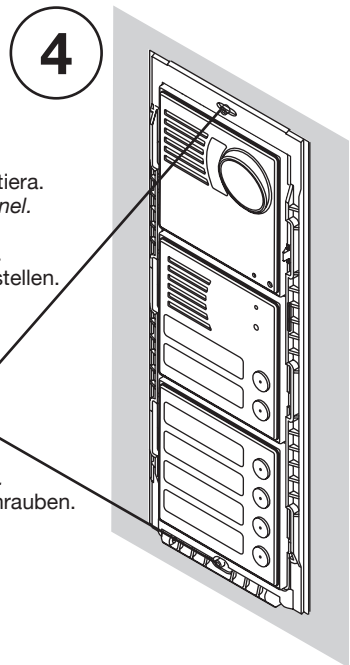

Regolare l'orientamento della telecamera.  
*Adjust the camera orientation.*  
 Régler l'orientation de la caméra.  
 Regular la orientación de la videocámara.  
 Die Camera ausrichten und regulieren.

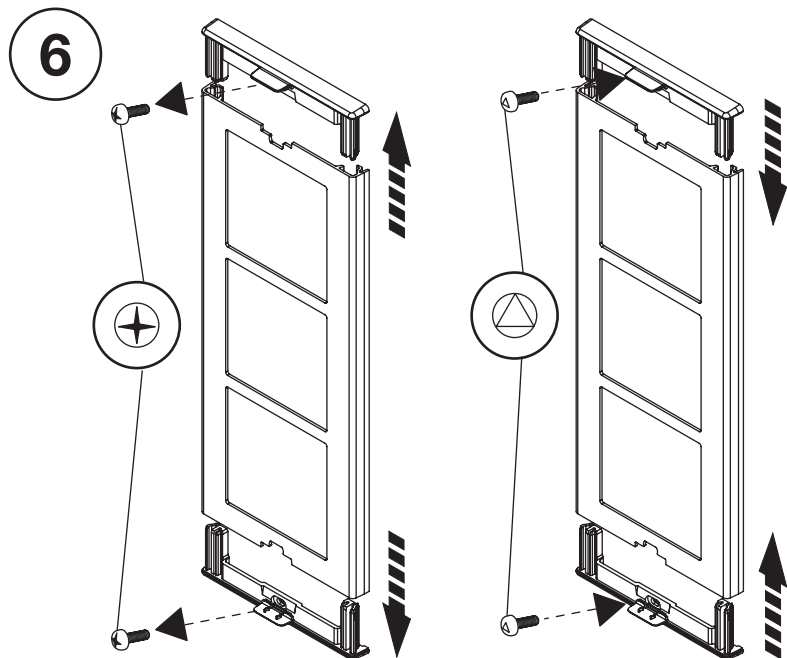

Se si desidera è possibile sostituire le viti a testa croce con viti antifurto (fornite a corredo dell'unità di ripresa)  
*If required, replace the cross-slotted screws with security screws (provided with the camera).*  
 Il est possible de remplacer les vis à tête cruciforme par des vis antivol (livrées avec l'unité de filmage).  
 Si se lo desea, es posible reemplazar los tornillos de cabeza cruciforme por tornillos a prueba de robo (entregados junto con la videocámara).  
 Auf Wunsch können die Kreuzschlitzschrauben durch diebstahlsichere Schrauben (im Lieferumfang der Aufnahmeeinheit) ersetzt werden.

Campo di ripresa orizzontale  
*Horizontal shooting field*  
 Champ de prise de vue horizontal  
 Campo de adquisición horizontal  
 Horizontales Aufnahmefeld

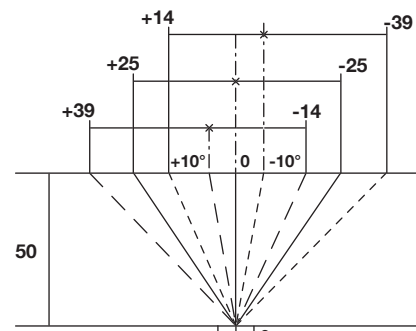

Campo di ripresa verticale  
*Vertical shooting field*  
 Champ de prise de vue vertical  
 Campo de adquisición vertical  
 Vertikales Aufnahmefeld

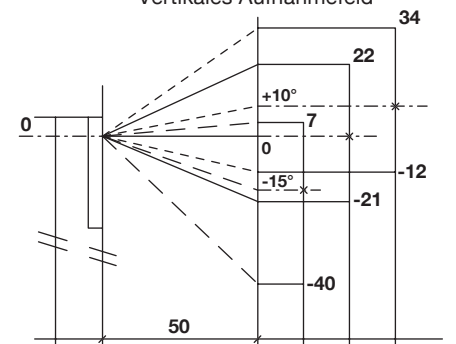

Misure in centimetri / Measures in centimetres / Mesures en centimètres  
 Medidas en centímetros / Maße in cm