

**DISPOSITIVO RINVIO CHIAMATA PER KIT MININOTE+  
CALL FORWARDING DEVICE FOR MININOTE+ KIT  
INTERFACE TRANSFERT D'APPEL POUR KIT MININOTE+  
DISPOSITIVO DE REENVÍO DE LLAMADA KIT MININOTE+  
RUFUMLEITUNGSGERÄT FÜR KIT MININOTE+  
TOESTEL VOOR OPROEPDOORSCHAKELING VOOR KIT MININOTE+**

**Sch./Ref. 1722/58A**

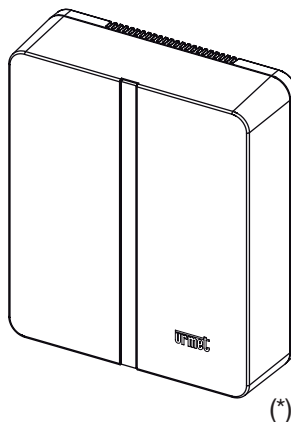
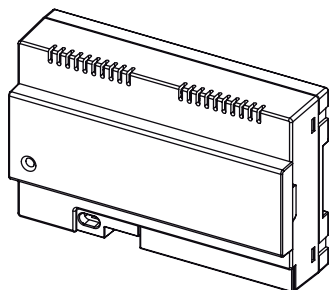

(\*) Kit Appoggio a parete Sch. 1083/88  
Wall surface mounting kit Ref. 1083/88  
Kit fixation murale Réf. 1083/88  
Kit de soporte de pared Ref. 1083/88  
Kit für Aufputzmontage Typ 1083/88  
Kit wandsteun Ref. 1083/88

(\*)

**MANUALE DI INSTALLAZIONE  
INSTALLATION MANUAL  
MANUEL D'INSTALLATION  
MANUAL DE INSTALACIÓN  
INSTALLATIONSANLEITUNG  
INSTALLATIEHANDLEIDING**

# ITALIANO

## SOMMARIO

---

1.	INSTALLAZIONE DEL DISPOSITIVO .....	3
1.1.	IN QUADRO ELETTRICO .....	3
1.2.	AD APPOGGIO PARETE MEDIANTE IL KIT SCH. 1083/88 .....	4
1.3.	DESCRIZIONE DEI COMPONENTI .....	5
2.	CARATTERISTICHE TECNICHE .....	6
3.	LEGENDA SIMBOLI .....	6
4.	DICHIARAZIONE DI CONFORMITÀ UE SEMPLIFICATA .....	7
5.	SCHEMI DI COLLEGAMENTO .....	38
5.1.	IMPIANTO MONOFAMILIARE CON KIT Sch. 1722/85 .....	38
5.2.	IMPIANTO BIFAMILIARE CON KIT Sch. 1722/86 .....	39
5.3.	LEGENDA PER GLI SCHEMI SV102-3974 E SV102-3975A .....	40
5.4.	IMPIANTO MONOFAMILIARE CON KIT Sch. 1722/83 .....	41
5.5.	IMPIANTO BIFAMILIARE CON KIT Sch. 1722/84 .....	42
5.6.	LEGENDA PER GLI SCHEMI SV102-3977 E SV102-3978 .....	43
5.7.	IMPIANTO MONOFAMILIARE CON KIT Sch. 1722/81 .....	44
5.8.	LEGENDA PER LO SCHEMA SV102-3988 .....	45
5.9.	NOTE LEGATE AGLI SCHEMI .....	46
	<b>ENGLISH</b> .....	8
	<b>FRANÇAIS</b> .....	14
	<b>ESPAÑOL</b> .....	20
	<b>DEUTSCH</b> .....	26
	<b>NEDERLANDS</b> .....	32

# 1. INSTALLAZIONE DEL DISPOSITIVO

L'installazione del dispositivo deve essere eseguita dal proprio installatore di fiducia.

L'apparecchio deve essere installato secondo le regole impiantistiche nazionali.

Il Dispositivo Rinvio Chiamata permette il rinvio di una chiamata audio-video verso uno Smartphone con sistema operativo Android oppure iOS.

Viene utilizzata una connessione ad Internet attraverso un router/modem ADSL o 3G/4G mediante cavo Cat5 o tramite Wi-Fi.

 *Il dispositivo è stato progettato per l'utilizzo in ambito residenziale e permette di configurare solo alcuni parametri di rete, pertanto potrebbe non funzionare su specifiche configurazioni di reti IP aziendali.*

Sullo Smartphone, collegato a Internet tramite una propria connessione dati cellulare, o anche Wi-Fi, dovrà invece essere installata l'App Urmet CallMe per poter ricevere la chiamata.

L'App Urmet CallMe permette anche di utilizzare:

1. la funzione di Intercomunicante verso altri Smartphone collegati allo stesso Account;
2. la funzione di Autoinserzione (funzione "Telecamere" sull'app CallMe) per vedere sullo smartphone l'immagine ripresa dal posto esterno;
3. la funzione di elenco delle chiamate perse.

L'App Urmet CallMe è inoltre indispensabile per la configurazione dei parametri del dispositivo.

 *Il Dispositivo Rinvio Chiamata funziona solo in aggiunta all'ai videocitofoni presenti in appartamento ed è sempre configurato come se fosse il posto interno con ID/codice uguale a 3.*

Il Dispositivo Rinvio Chiamata può essere installato secondo una delle seguenti modalità:

## 1.1. IN QUADRO ELETTRICO

1. Inserire il distanziale dietro al dispositivo nell'apposita sede, facendo in modo che venga bloccato dalla leva A.

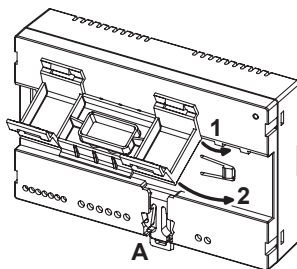

2. Inserire i ganci B del distanziale nella guida DIN facendo in modo che le morsettiere del dispositivo siano rivolte verso il basso, quindi inserire i ganci C.

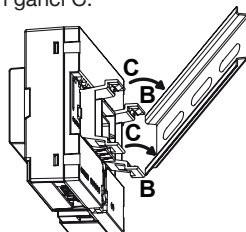

3. Togliere il coperchietto morsettiere.

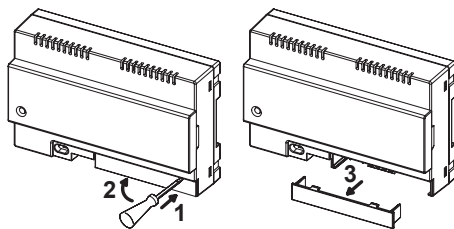

4. Effettuare il collegamento all'impianto.

 *L'estremità di un conduttore cordato non deve essere consolidata con una saldatura dolce nei punti in cui il conduttore è sottoposto a una pressione di contatto.*

5. Effettuare la configurazione del dispositivo mediante i jumper e/o i dip-switch.
6. Riposizionare il coperchietto morsettiere.
7. Alimentare il dispositivo.
8. Completare la configurazione dei parametri per mezzo dell'App Urmet CallMe.

## 1.2. AD APPOGGIO PARETE MEDIANTE IL KIT SCH. 1083/88

1. Fissare la base del contenitore (presente nel kit) alla scatola incasso mod. 503 o Ø 60mm, come indicato nelle figure seguenti:

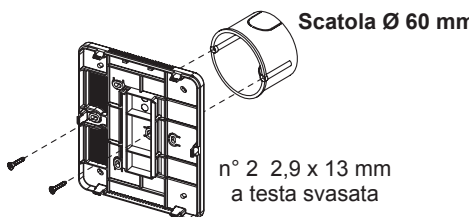
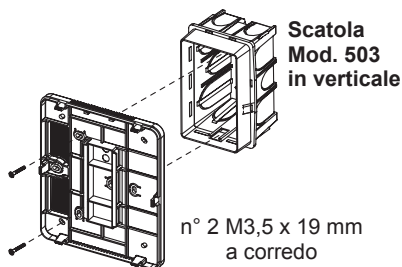
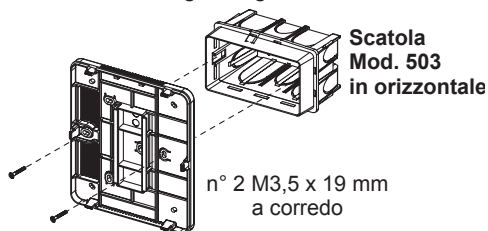

oppure, in alternativa, con viti e tasselli forniti a corredo.

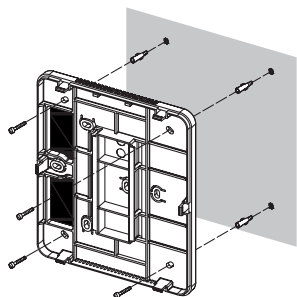

 *Mantenere il passaggio cavi a sinistra.*

2. Rimuovere i 2 coperchietti presenti sul dispositivo.

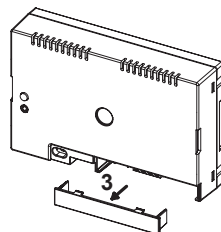
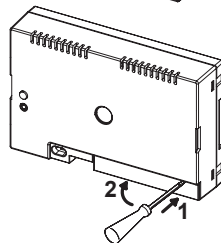
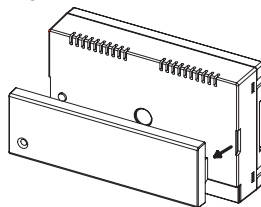

3. Agganciare il dispositivo alla base rispettando la posizione indicata.

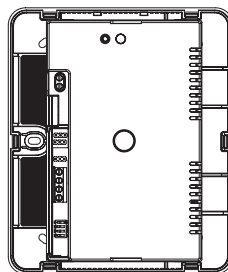

4. Effettuare i collegamenti del dispositivo all'impianto.

 *L'estremità di un conduttore cordato non deve essere consolidata con una saldatura dolce nei punti in cui il conduttore è sottoposto a una pressione di contatto.*

5. Effettuare la configurazione del dispositivo mediante i jumper e/o i dip-switch.
6. Riposizionare il coperchietto morsettiere sul dispositivo (il secondo coperchietto trasparente

non va posizionato perché impedisce la chiusura del coperchio).

- Alimentare il dispositivo.
- Completare la configurazione dei parametri per mezzo dell'App Urmet CallMe.

 Il manuale di configurazione dell'App Urmet CallMe è disponibile sul sito [www.urmet.com](http://www.urmet.com) oppure scansionando il QR-Code alla fine della sezione.

- Montare il coperchio.

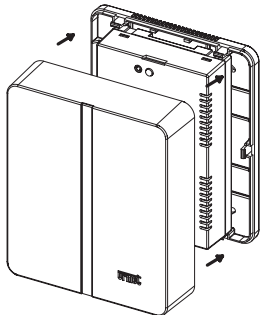

 Se in un secondo tempo fosse necessario rimuovere il coperchio agire con un cacciavite nelle zone indicate.

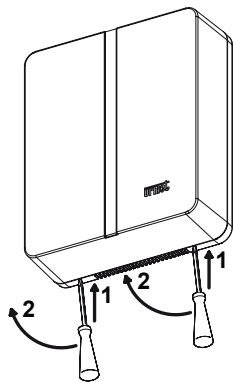

## 1.3. DESCRIZIONE DEI COMPONENTI

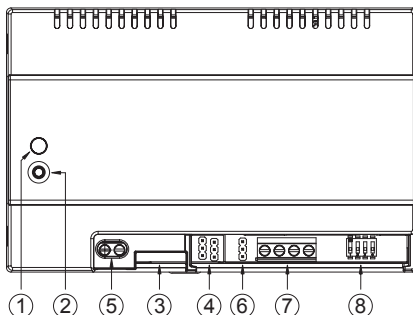

- Led STATUS:** led di indicazione dello stato della connessione Internet.

- rosso lampeggiante:** il dispositivo è acceso nella modalità di configurazione;
- verde acceso fisso:** il dispositivo è correttamente registrato sul SIP server Urmet e quindi pronto a reindirizzare le chiamate verso smartphone;
- rosso acceso fisso:** il dispositivo sta segnalando che non è presente una connessione Internet;
- arancione acceso fisso:** dispositivo disabilitato (sospensione Wi-Fi).



 Nella fase di accensione o in seguito alla pressione del pulsante **PROGR./RESET** il dispositivo impiega 50s per avviarsi; in questa fase il led rimane spento.

- Pulsante **PROGR./RESET**:** premendo il pulsante per un intervallo di tempo

- compreso tra 2s e 4s,** il dispositivo verrà riavviato in modalità di configurazione (mantenendo i parametri eventualmente già configurati);
- inferiore a 2s o superiore a 4s,** il dispositivo si riavvia.
- a seguito di 5 pressioni brevi consecutive** (intervallate da un tempo inferiore a 1s) il dispositivo ripristina i parametri di fabbrica e segnala l'evento con un lampeggio rosso/arancione/verde del led, dopodiché si mette in configurazione.

- Connettore LAN:** porta Ethernet per la connessione filare alla rete domestica.

4. **Jumper per definire il tipo di alimentazione del dispositivo.**



	Alimentazione da linea bus (DEFAULT)
	Alimentazione da alimentatore locale esterno

5. **Morsetti +/- 24V:** morsetti alimentazione locale esterna.

 *In impianti monofamiliari con un solo videocitofono, il Dispositivo Rinvio Chiamata può essere alimentato direttamente dalla linea bus. In impianti bifamiliari sch. 1722/86 è indispensabile l'utilizzo dell'alimentatore sch. 1083/24.*

6. **Jumper Z:** impostazione della terminazione di linea.

È necessario attivare la terminazione di linea sul dispositivo collegato alla fine di una linea che non riparta con una nuova tratta dai morsetti LINE OUT.

	Terminazione inserita (DEFAULT)
	Terminazione non inserita

7. **Morsetti LINE IN, LINE OUT:** connessione al BUS di sistema.

8. **Dip switch CODE:**
- N° 1, 2 e 4: non usati;
  - N° 3: vedi tabella.

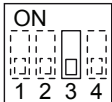
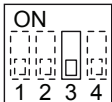
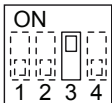
<b>Impianto monofamiliare</b>		-
<b>Impianto bifamiliare</b>		Se installato in APT1
		Se installato in APT2

## 2. CARATTERISTICHE TECNICHE

Tensione di alimentazione da linea BUS: **34,5 V** ---  
 Tensione di alimentazione esterna: ..... **24 V** ---  
 Assorbimento Massimo: ..... **200 mA**  
 Potenza assorbita in funzione: ..... **max 6 W**  
 Temperatura di funzionamento: ..... **-5 ÷ +45° C**  
 Umidità max: ..... **95% UR**  
 Interfaccia Ethernet: ..... **10/100 Mbps**  
 Wi-Fi: ..... **2,4 GHz**  
**(conforme a IEEE 802.11 b/g/n)**  
**con antenna interna**

Dimensioni (LxAxP):

**140 (-8 moduli DIN) x 90 x 60 mm**

 *Il prodotto è inteso per essere alimentato o da linea BUS o da alimentatore esterno Sch. 1083/24, tramite morsetti 24 V (6 W, 24 V ---), la cui alimentazione fornita è conforme ai requisiti di sorgente a potenza limitata (LPS), ed è protetta contro il cortocircuito e le sovracorrenti in accordo ai requisiti della EN 60950-1:2006+A11+A1+A12+A2.*

 *I cavi impiegati devono rispondere alla norma IEC 60332-1-2 se di sezione 0,5 mm<sup>2</sup> o superiore, oppure alla norma IEC 60332-2-2 se di sezione inferiore a 0,5 mm<sup>2</sup>.*

## 3. LEGENDA SIMBOLI

Simbolo	Spiegazione
---	Tensione di alimentazione continua
	PERICOLO - Presenza di componenti critici per la sicurezza
	Riferirsi al manuale d'installazione del dispositivo

## 4. DICHIARAZIONE DI CONFORMITÀ UE SEMPLIFICATA

---

Il fabbricante, URMET S.p.A., dichiara che il tipo di apparecchiatura radio:

**DISPOSITIVO RINVIO CHIAMATA PER KIT  
MININOTE+ codice 1722/58A**

è conforme alla direttiva 2014/53/UE.

Il testo completo della dichiarazione di conformità UE è disponibile al seguente indirizzo Internet:

*[www.urmet.com](http://www.urmet.com)*

Per la configurazione e l'utilizzo del dispositivo e dell'app CallMe, inquadrare il QR-Code seguente con la fotocamera del proprio smartphone o tablet:



*<http://qrcode.urmet.com/default.aspx?prodUrmet=146057&lingua=it>*

## INDEX

---

1.	DEVICE INSTALLATION .....	9
1.1.	IN A CONTROL PANEL.....	9
1.2.	WALL MOUNTING WITH THE KIT REF. 1083/88 .....	10
1.3.	DESCRIPTION OF COMPONENTS .....	11
2.	TECHNICAL SPECIFICATIONS .....	12
3.	KEY TO SYMBOLS.....	12
4.	SIMPLIFIED EU DECLARATION OF CONFORMITY .....	13
5.	CONNECTION DIAGRAMS .....	38
5.1.	ONE-FAMILY SYSTEM WITH KIT Ref. 1722/85 .....	38
5.2.	TWO-FAMILY SYSTEM WITH KIT Ref. 1722/86.....	39
5.3.	KEY FOR DIAGRAMS SV102-3974 AND SV102-3975A.....	40
5.4.	ONE-FAMILY SYSTEM WITH KIT Ref. 1722/83 .....	41
5.5.	TWO-FAMILY SYSTEM WITH KIT Ref. 1722/84.....	42
5.6.	KEY FOR DIAGRAMS SV102-3977 AND SV102-3978 .....	43
5.7.	ONE-FAMILY SYSTEM WITH KIT REF. 1722/81 .....	44
5.8.	KEY FOR DIAGRAM SV102-3988.....	45
5.9.	NOTES ON DIAGRAMS .....	46



# 1. DEVICE INSTALLATION

Installation of the device must be carried out by a skilled installer.

The product is designed to be powered according to national system regulations.

The call sender device can be used to send audio-video calls to an Android or iOS smartphone

This is done by establishing an Internet connection through an ADSL router/modem or via 3G/4G using a Cat5 cable or via Wi-Fi.

 *The device was designed for use in homes and can be used to configure only some network parameters. It may consequently not work on specific business IP networks.*

The Urmet CallMe App must be downloaded to the user's smartphone, connected to the Internet via a mobile data or Wi-Fi connection, in order to be able to receive the call.

Functions of the Urmet CallMe App include:

1. Intercom calls to other smartphones connected to the same account;
2. Auto-on function ("Camera" function on the CallMe app) to see the image taken from the door unit.
3. Missed call list function.

Moreover, the Urmet CallMe App is necessary to be able to configure the device parameters.

 *The Call Forwarding Device only works in combination with one or more video door phones available in the apartment and is always configured as if it were a video door phone with ID/code equal to 3.*

The Call Forwarding Device can be installed in one of the following ways:

## 1.1. IN A CONTROL PANEL

1. Insert the spacer behind the device in its special seat, ensuring that it is locked by the lever A.

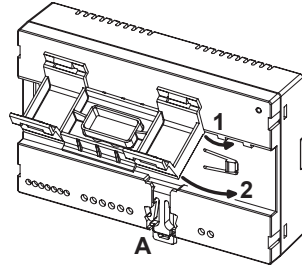

2. Insert the retainers B of the spacer in the DIN rail in such a way that the terminal strips of the device are pointing downwards, then insert the retainers C.

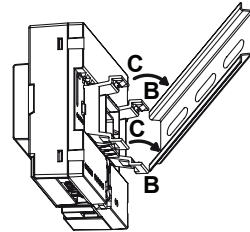

3. Remove the terminal strip cover.

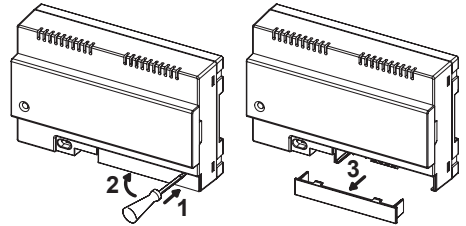

4. Connect the assembly to the system.

 *The end of a stranded conductor must not be consolidated with mild soldering in the points in which the conductor is subject to contact pressure.*

5. Carry out the device configuration by means of jumpers and/or dip-switches.
6. Replace the terminal strip cover.
7. Power on the device.
8. Complete your parameter configuration by using the Urmet CallMe App.

## 1.2. WALL MOUNTING WITH THE KIT REF. 1083/88

1. Fix the base of the container (supplied in the kit) to the flush-mounting box mod. 503 or Ø 60mm (2.36") as shown in the following figures:

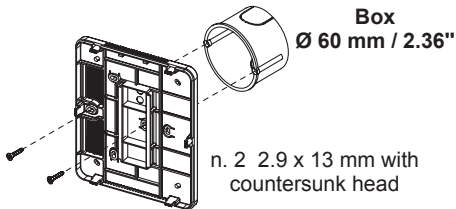
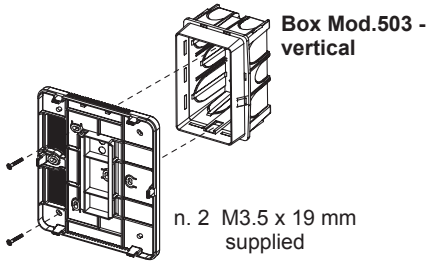
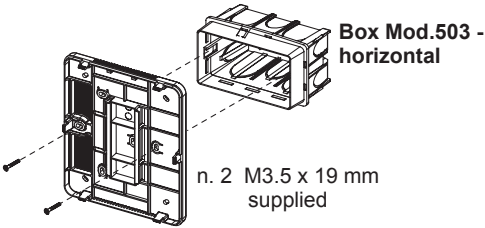

or, alternatively, with screws and anchors supplied in the kit.

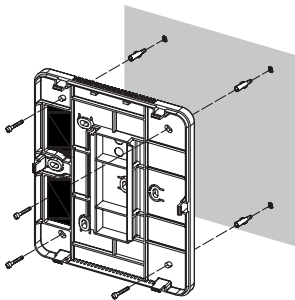

 Ensure cables are led through the left side.

2. Remove the 2 covers from the device.

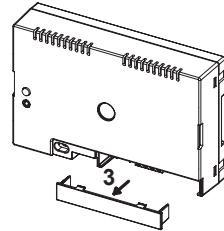
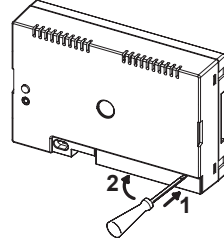
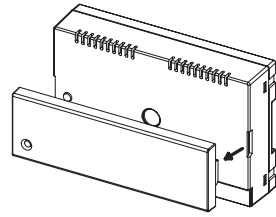

3. Secure the device to the base in the recommended position.

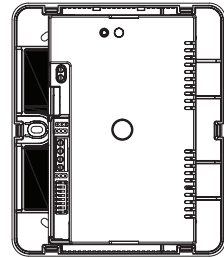

4. Carry out the device connection to the system.

 The end of a stranded conductor must not be consolidated with mild soldering in the points in which the conductor is subject to contact pressure.

5. Carry out the device configuration by means of jumpers and/or dip-switches.
6. Replace the terminal strip cover on the device (the second transparent cover should not be used because it prevents cover closing).

7. Power on the device.
8. Complete your parameter configuration by using the Urmet CallMe App.

 The Urmet CallMe App configuration manual is available on the [www.urmet.com](http://www.urmet.com) website or by scanning the QR code at the end of the section.

9. Install the cover.

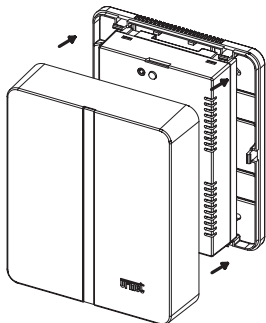

 If, at a later stage, it becomes necessary to remove the cover use a screwdriver in the indicated points.

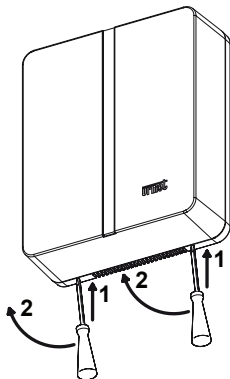

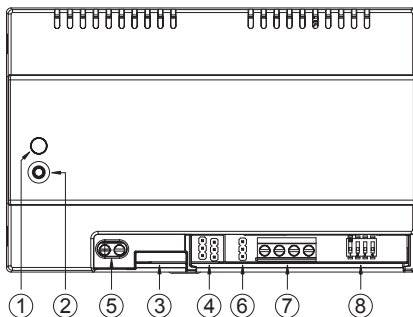

## 1.3. DESCRIPTION OF COMPONENTS



1. **STATUS LED:** LED showing the state of your Internet connection.
  - **flashing red light:** the device is turned on in the configuration mode;
  - **steady green light:** the device has been correctly registered with the Urmet SIP server and is ready to forward calls to a smartphone;
  - **steady red light:** the device is showing that there is no Internet connection;
  - **steady orange light:** device not enabled (no active Wi-Fi.)

 During power-on or after pressing the PROGR/RESET key, the device will need 50s to start up; during this time, the LED will remain off.
2. **PROGR/RESET key:** by pressing the button for a time
  - **comprised between 2s and 4s,** the device will restart in the configuration mode (maintaining any parameters that had already been configured);
  - **shorter than 2s or longer than 4s,** the device will be restarted.
  - **after 5 short consecutive presses** (at time intervals shorter than 1s) the device will restore its factory parameters and signal the event with a flashing red/orange/green LED light, to then switch to the configuration mode.
3. **LAN connector:** Ethernet port for wired connection to the home network.



4. **Jumpers to define the type of power supply to the device.**

	Power from Bus line (DEFAULT)
	Power from local external power supply

5. **+/- 24V terminals:** external local power supply terminals.

 *In one-household systems with only one video door phone, the Call Forwarding Device can be powered directly off the bus line. In two-household systems ref. 1722/86 it is necessary to use an adapter ref. 1083/24.*

6. **Jumper Z:** line termination setting.  
Line termination must be activated on a device connected at the end of a line without a new section restarting from the LINE OUT terminals.



	Termination on (DEFAULT)
	Termination off

7. **LINE IN, LINE OUT terminals:** connection to the system BUS.

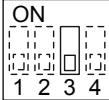
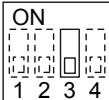
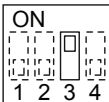

8. **Dip switch CODE:**
- N. 1, 2 and 4: not used;
  - N. 3: see table.

<b>One-household system</b>		-
<b>Two-household system</b>		If installed in APT1
		If installed in APT2

## 2. TECHNICAL SPECIFICATIONS



Input voltage from BUS line: ..... **34.5 V**   
 External input voltage: ..... **24 V**   
 Maximum absorption: ..... **200 mA**  
 Absorbed power in operation: ..... **max 6 W**  
 Operating temperature: ..... **-5 ÷ +45° C**  
 Max humidity: ..... **95% RH**  
 Ethernet interface: ..... **10/100 Mbps**  
 Wi-Fi: ..... **2.4GHz**  
**(conforms to IEEE 802.11 b/g/n)**  
**with internal antenna**

Dimensions (LxHxD):  
**140 (~8 DIN modules) x 90 x 60 mm.**

 *The product is designed to be powered off a BUS line or external power supply Ref. 1083/24 via 24V (6 W, 24 V  ) terminals, with power supply up to the specified power source requirements (LPS) and protected against short circuits and overcurrents according to EN 60950-1:2006+A11+A1+A12+A2 provisions.*

 *Wires with cross-section area of 0.5 mm<sup>2</sup> or larger must comply with IEC 60332-1-2; wires with cross section area smaller than 0.5 mm<sup>2</sup> must comply with IEC 60332-2-2.*

## 3. KEY TO SYMBOLS

Symbol	Description
	Direct input voltage
	DANGER - Presence of safety-critical components
	See the installation manual of the device

#### 4. SIMPLIFIED EU DECLARATION OF CONFORMITY

---

Hereby, URMET S.p.A. declares that the radio equipment type:

**CALL FORWARDING DEVICE FOR MININOTE+  
KIT code 1722/58A**

is in compliance with Directive 2014/53/EU.

The full text of the EU declaration of conformity is available at the following internet address:

*www.urmet.com*

To configure and use the device and the CallMe app, scan the following QR-code with the camera of your smartphone or tablet:



*<http://qrcode.urmet.com/default.aspx?prodUrmnet=146057&lingua=en>*

## SOMMAIRE

---

1.	INSTALLATION DU DISPOSITIF.....	15
1.1.	DANS UN TABLEAU ÉLECTRIQUE .....	15
1.2.	EN FIXATION MURALE A L'AIDE DU KIT RÉF. 1083/88.....	16
1.3.	DESCRIPTION DU MODULE TRANSFERT D'APPEL.....	17
2.	CARACTÉRISTIQUES TECHNIQUES.....	18
3.	LÉGENDES SYMBOLES.....	18
4.	DECLARATION UE DE CONFORMITE SIMPLIFIEE .....	19
5.	SCHÉMAS DE RACCORDEMENT.....	38
5.1.	SYSTÈME MONO-FAMILLE AVEC KIT Réf. 1722/85 .....	38
5.2.	SYSTÈME BI-FAMILLE AVEC KIT Réf. 1722/86 .....	39
5.3.	LÉGENDE POUR LES SCHÉMAS SV102-3974 ET SV102-3975A .....	40
5.4.	SYSTÈME MONO-FAMILLE AVEC KIT Réf. 1722/83 .....	41
5.5.	SYSTÈME BI-FAMILLE AVEC KIT Réf. 1722/84.....	42
5.6.	LÉGENDE POUR LES SCHÉMAS SV102-3977 ET SV102-3978.....	43
5.7.	SYSTÈME MONO-FAMILLE AVEC KIT Réf. 1722/81 .....	44
5.8.	LÉGENDE POUR LE SCHÉMA SV102-3988 .....	45
5.9.	REMARQUES CONCERNANT LES SCHÉMAS.....	46

# 1. INSTALLATION DU DISPOSITIF

L'installation du dispositif doit être effectuée par son propre installateur de confiance. L'appareil doit être installé selon les règles d'installation nationales.

Le dispositif de renvoi d'appel permet de renvoyer un appel audio-vidéo à un smartphone ayant le système d'exploitation Android ou iOS.

Une connexion à Internet à travers un routeur/modem ADSL ou 3G/4G est utilisée via un câble Cat5 ou via Wi-Fi.

 *Le dispositif a été conçu pour être utilisé dans les milieux résidentiels et ne permet de configurer que quelques paramètres de réseau ; pourtant il pourrait ne pas marcher sur des configurations spécifiques de réseau IP d'entreprise.*

Sur le Smartphone, connecté à Internet à travers une connexion de données de téléphonie mobile ou de type Wi-Fi, il est nécessaire d'installer l'Appli Urmet CallMe pour pouvoir recevoir l'appel.

L'application Urmet CallMe permet également d'utiliser :

1. la fonction d'intercom vers d'autres smartphones connectés au même compte ;
2. la fonction d'auto-insertion (fonction « Caméras » sur l'app CallMe) pour afficher sur le smartphone l'image filmée par le poste externe ;
3. la fonction de liste des appels manqués.

L'Appli Urmet CallMe est en outre indispensable pour la configuration des paramètres du dispositif.

 *L'Interface Transfert d'appel fonctionne uniquement en plus du ou des moniteurs présents dans l'appartement et est toujours configurée comme moniteur avec ID/code 3.*

L'Interface Transfert d'appel peut être installée selon des modalités suivantes.

# 1.1. DANS UN TABLEAU ÉLECTRIQUE

1. Mettre en place l'entretoise derrière le dispositif dans le logement prévu à cet effet, en veillant à ce qu'il soit bloqué par le levier A.

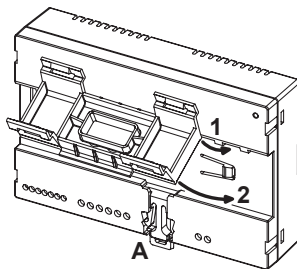

2. Mettre en place les crochets B de l'entretoise dans le guide DIN de telle sorte que les borniers du dispositif soient orientés vers le bas puis mettre en place les crochets C.

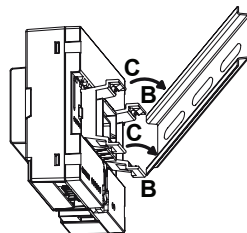

3. Retirer le couvercle des borniers.

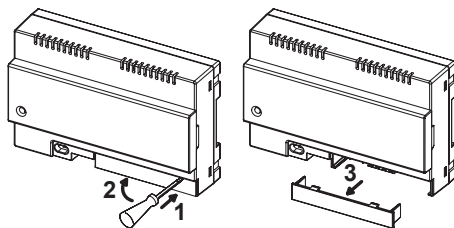

4. Effectuer le branchement à l'installation.

 *L'extrémité d'un conducteur torsadé ne doit pas être consolidée avec une soudure douce aux points où le conducteur est soumis à une pression de contact.*

5. Effectuer la configuration du dispositif à l'aide des cavaliers et/ou des commutateurs.
6. Remettre en place le couvercle des borniers.
7. Alimenter le dispositif.
8. Terminer la configuration des paramètres au moyen de l'Appli Urmet CallMe.

## 1.2. EN FIXATION MURALE A L'AIDE DU KIT RÉF. 1083/88

1. Fixer la base du boîtier mural (présente dans le kit) au boîtier à encastrer mod. 503 ou Ø 60 mm, comme sur les figures suivantes:

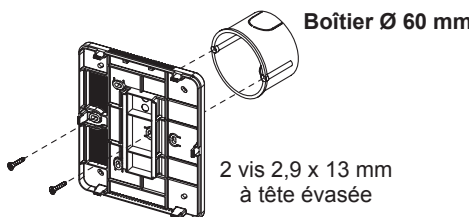
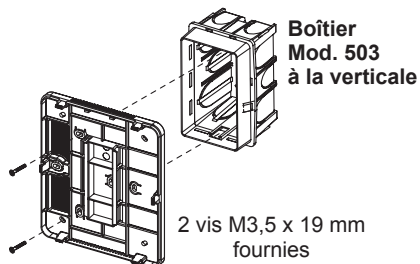
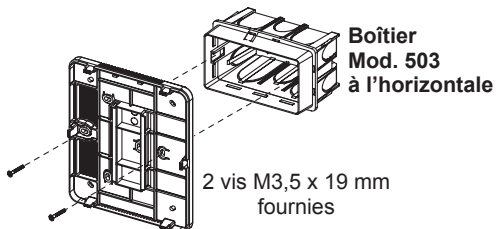

ou bien différemment avec les vis et les chevilles fournies.

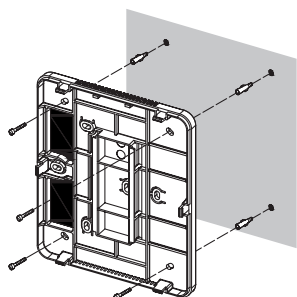

 Maintenir le passage de câble à gauche.

2. Retirer les 2 couvercles présents sur le dispositif.

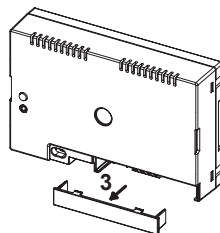
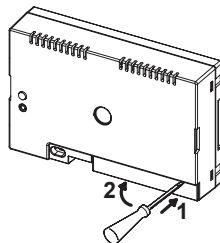
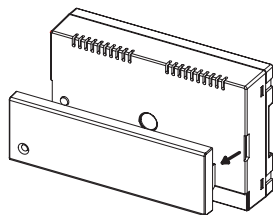

3. Fixer le dispositif à la base en veillant à respecter la position indiquée.

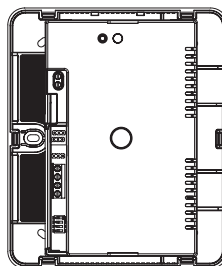

4. Effectuer les branchements du dispositif à l'installation.

 L'extrémité d'un conducteur torsadé ne doit pas être consolidée avec une soudure douce aux points où le conducteur est soumis à une pression de contact.

5. Effectuer la configuration du dispositif à l'aide des cavaliers et/ou des commutateurs.



6. Remettre en place le couvercle des borniers sur le dispositif (le deuxième couvercle transparent ne doit pas être installé parce qu'il empêcherait la fermeture du capot).
7. Alimenter le dispositif.
8. Terminer la configuration des paramètres au moyen de l'Appli Urmet CallMe.

 Le manuel de configuration de l'application Urmet CallMe est disponible sur le site web [www.urmet.com](http://www.urmet.com) ou suite à la lecture du code QR présent à la fin de la section.

9. Appliquer le couvercle.

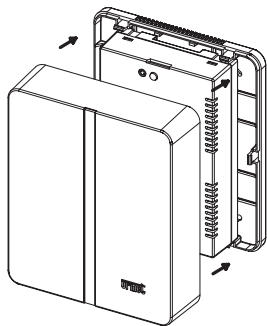

 Dans le cas où dans un deuxième temps, il serait nécessaire de retirer le couvercle, intervenir à l'aide d'un tournevis à hauteur des points indiqués.

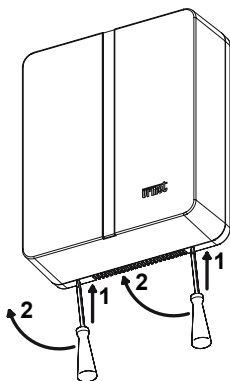

## 1.3. DESCRIPTION DU MODULE TRANSFERT D'APPEL

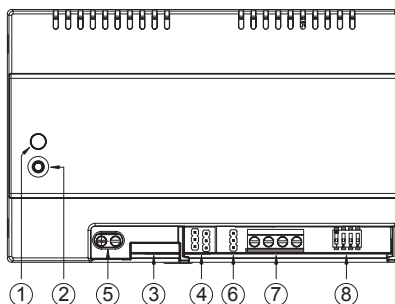

1. **Led ÉTAT**: led d'indication de l'état de la connexion à Internet.

- **rouge clignotant**: le dispositif est allumé dans la modalité de configuration;
- **vert allumé fixe**: le dispositif est correctement enregistré sur le SIP server Urmet et est par conséquent prêt à renvoyer les appels vers le Smartphone;
- **rouge allumé fixe**: le dispositif signale qu'aucune connexion à Internet n'est présente;
- **orange allumé fixe**: dispositif désactivé (suspension Wi-Fi).



 A l'allumage du dispositif ou après avoir appuyé sur le bouton **PROGR./RESET**, le dispositif met environ 50 sec. pour se mettre en marche; pendant cette phase, la led reste éteinte.

2. **Bouton PROGR./RESET**: en appuyant sur ce bouton pendant une durée

- **comprise entre 2 sec. et 4 sec.**, le dispositif est redémarré en modalité de configuration (en maintenant les paramètres éventuellement configurés);
- **inférieure à 2 sec. ou supérieure à 4 sec.**, le dispositif est redémarré.
- **au bout de 5 pressions brèves consécutives** (espacées de moins de 1 sec.), le dispositif rétablit les paramètres par défaut et signale ce rétablissement par un clignotement rouge/orange/vert du led, ensuite, il se met en configuration.

3. **Connecteur LAN**: port Ethernet pour la connexion filaire au réseau domestique.



4. **Cavalier servant à définir le type d'alimentation du dispositif**

	Alimentation sur ligne bus (PAR DÉFAUT)
	Alimentation sur alimentation locale externe

5. **Bornes +/-24V:** bornes alimentation locale externe.

 Sur les installations mono-familiales à un seul moniteur, l'Interface Transfert d'appel peut être alimentée directement par la ligne bus. Sur les installations bi-familiales réf. 1722/86, il est indispensable d'utiliser l'alimentation réf. 1083/24.

6. **Cavalier Z:** réglage de la terminaison de ligne. Il est nécessaire d'activer la terminaison de ligne sur le dispositif branché à la fin d'une ligne qui ne serait pas le point d'origine d'une nouvelle section à partir des bornes LINE OUT.

	Terminaison activée (PAR DÉFAUT)
	Terminaison non activée

7. **Bornes LINE IN, LINE OUT:** connexion au BUS de système.

8. **Commutateurs CODE:**

- N°1, 2 et 4: non utilisés;
- N°3: voir tableau.

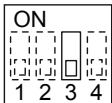
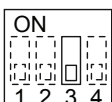
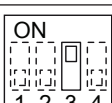
<b>Installation monofamille</b>		-
		Si installé dans APT1
<b>Installation bi-famille</b>		Si installé dans APT2

## 2. CARACTÉRISTIQUES TECHNIQUES



Tension d'alimentation sur ligne BUS: .... **34,5 V** ---  
 Tension d'alimentation externe: ..... **24 V** ---  
 Absorption maximale: ..... **200 mA**  
 Puissance absorbée en fonctionnement: **max 6 W**  
 Température de fonctionnement:..... **-5 ÷ +45° C**  
 Humidité max. .... **95% HR**  
 Interface Ethernet:..... **10/100 Mbps**  
 Wi-Fi: ..... **2,4 GHz**  
**(conforme à IEEE 802.11 b/g/n)**  
**avec antenne interne**

Dimensions (LxHxP):  
**140 (-8 modules DIN) x 90 x 60 mm**

 **Le dispositif est prévu pour être alimenté ou bien par ligne BUS ou bien par une alimentation externe Réf. 1083/24, à travers les bornes 24V (6 W, 24 V ---), dont l'alimentation fournie est conforme aux pré-requis de source de puissance limitée (LPS) et est protégée contre les courts-circuits et les surtensions conformément aux pré-requis de la norme EN 60950-1:2006+A11+A1+A12+A2.**

 Les câbles utilisés doivent satisfaire la norme IEC 60332-1-2 si la section mesure au moins 0,5 mm<sup>2</sup>, ou la norme IEC 60332-2-2 si la section mesure moins de 0,5 mm<sup>2</sup>.

## 3. LÉGENDES SYMBOLES

Symbole	Explication
---	Tension d'alimentation continue
	DANGER – Présence de composants critiques pour la sécurité
	Se reporter au manuel d'installation du dispositif

## 4. DECLARATION UE DE CONFORMITE SIMPLIFIEE

Le soussigné, URMET S.p.A., déclare que l'équipement radioélectrique du type **INTERFACE TRANSFERT D'APPEL POUR KIT MININOTE+ Ref.1722/58A**

est conforme à la directive 2014/53/UE.

Le texte complet de la déclaration UE de conformité est disponible à l'adresse internet suivante:

[www.urmet.com](http://www.urmet.com)

Pour la configuration et l'utilisation du dispositif et de l'application CallMe, pointer la caméra du smartphone ou de la tablette vers le code QR suivant :



<http://qrcode.urmet.com/default.aspx?prodUrmet=146057&lingua=en>

Hot line pour la France

**0 825 890 830**

Service 0,15 € / min  
+ prix appel

## ÍNDICE

---

1.	INSTALACIÓN DEL DISPOSITIVO.....	21
1.1.	EN EL GABINETE DE CONTROL.....	21
1.2.	APOYAR EN LA PARED CON EL KIT REF. 1083/88 .....	22
1.3.	DESCRIPCIÓN DE LOS COMPONENTES.....	23
2.	CARACTERÍSTICAS TÉCNICAS.....	24
3.	LEYENDA DE LOS SÍMBOLOS .....	24
4.	DECLARACIÓN UE DE CONFORMIDAD SIMPLIFICADA.....	25
5.	ESQUEMAS DE CONEXIÓN.....	38
5.1.	SISTEMA MONOFAMILIAR CON KIT Ref. 1722/85.....	38
5.2.	SISTEMA BIFAMILIAR CON KIT Ref. 1722/86 .....	39
5.3.	INSCRIPCIÓN DE LOS ESQUEMAS SV102-3974 Y SV102-3975A .....	40
5.4.	SISTEMA MONOFAMILIAR CON KIT Ref. 1722/83.....	41
5.5.	SISTEMA BIFAMILIAR CON KIT Ref. 1722/84 .....	42
5.6.	INSCRIPCIÓN DE LOS ESQUEMAS SV102-3977 Y SV102-3978 .....	43
5.7.	SISTEMA MONOFAMILIAR CON KIT Ref. 1722/81.....	44
5.8.	INSCRIPCIÓN DEL ESQUEMA SV102-3988 .....	45
5.9.	NOTAS REFERIDAS A LOS ESQUEMAS .....	46

# 1. INSTALACIÓN DEL DISPOSITIVO

La instalación del dispositivo debe realizarse por su instalador.

El aparato se debe instalar según las normas de instalación del país.

El Dispositivo de Reenvío de Llamada permite reenviar una llamada audio-vídeo a un Smartphone con sistema operativo Android o iOS.

Utiliza una conexión a Internet a través de un módem / router ADSL o 3G/4G usando cable Cat5 o vía Wi-Fi.

 *El dispositivo está diseñado para el uso en el ámbito residencial y permite configurar sólo algunos parámetros de red; por lo tanto, es posible que no funcione en configuraciones específicas de redes IP de empresas.*

En el teléfono inteligente, conectado a Internet a través de una conexión de datos celular o WiFi incluso, en su lugar debería ser instalada la App Urmet CallMe para recibir llamadas.

La App Urmet CallMe también permite utilizar:

1. la función Intercomunicante hacia otros Smartphones conectados a la misma Cuenta;
2. la función de Autoactivación (función “Cámaras” de la aplicación CallMe) para ver en el smartphone la imagen captada por el microaltavoz;
3. la función de lista de llamadas perdidas.

La App Urmet CallMe también es esencial para la configuración de los parámetros del dispositivo.

 *El dispositivo de reenvío de llamada funciona solo con los videointerfonos presentes en el apartamento y siempre se configura como si fuese el videointerfono con el ID/código igual a 3.*

El dispositivo de reenvío de llamada puede instalarse en una de las siguientes maneras:

## 1.1. EN EL GABINETE DE CONTROL

1. Insertar al espaciador detrás del dispositivo en su sitio, asegurándose de que la palanca A se frene.

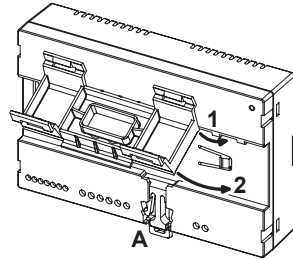

2. Insertar los ganchos B del espaciador en carril DIN mientras se asegura que las terminales del dispositivo están apuntando hacia abajo, luego insertar los ganchos C.

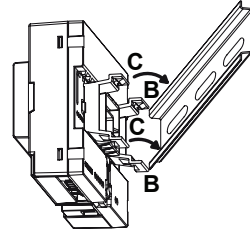

3. Retire la cubierta del bloque terminal.

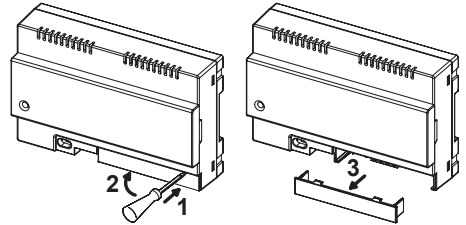

4. Realizar la conexión al sistema.

 *El extremo de un conductor trenzado no se debe reforzar con una soldadura blanda en los puntos donde el conductor está sometido a una presión de contacto.*

5. Para configurar el dispositivo a través de los jumpers o interruptores DIP.
6. Volver a poner la cubierta del bloque terminal.
7. Alimentar el dispositivo.
8. Completar la configuración de parámetros mediante la App Urmet CallMe.

## 1.2. APOYAR EN LA PARED CON EL KIT REF. 1083/88

1. Fijar la base del recipiente (incluida en el kit) de la caja de empotrar mod. 503 o Ø 60mm, como se muestra en las figuras siguientes:

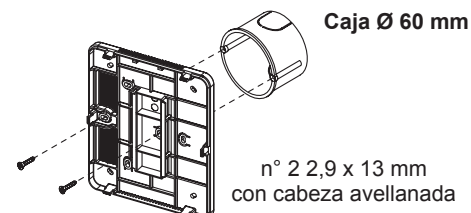
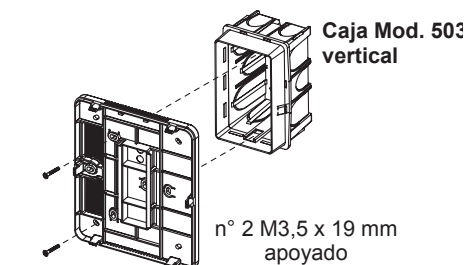
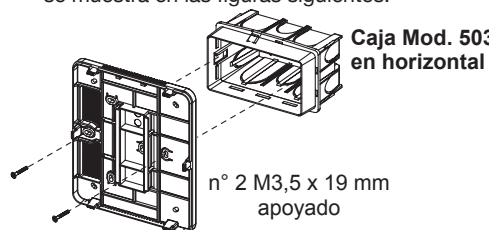

o, de forma alterna, con tornillos y tacos suministrados.

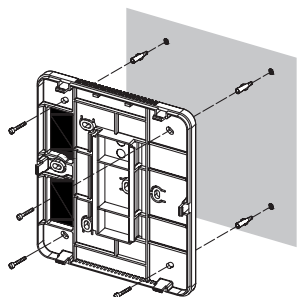

 Mantener el paso de cables a la izquierda.

2. Retirar las 2 tapas del dispositivo.

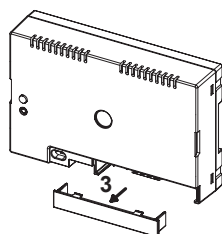
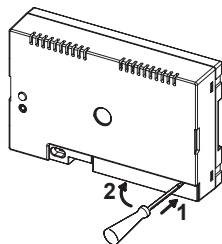
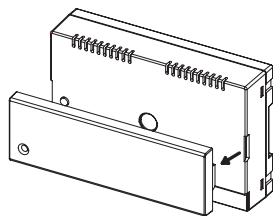

3. Conecte el dispositivo a la base respetando la posición indicada.

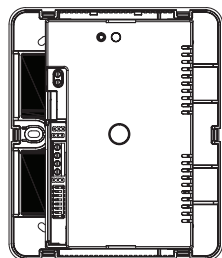

4. Conectar el dispositivo al sistema.

 El extremo de un conductor trenzado no se debe reforzar con una soldadura blanda en los puntos donde el conductor está sometido a una presión de contacto.

5. Para configurar el dispositivo a través de los jumpers o interruptores DIP.
6. Vuelva a colocar la cubierta del bloque terminal en el dispositivo (no se colocará la segunda tapa transparente porque impide cerrar la tapa).
7. Alimentar el dispositivo.

- Completar la configuración de los parámetros mediante la App Urmet CallMe.

 El manual de configuración de la App Urmet CallMe se puede encontrar en el sitio [www.urmet.com](http://www.urmet.com) o escaneando el Código QR presente al final de la sección.

- Montar la cubierta.

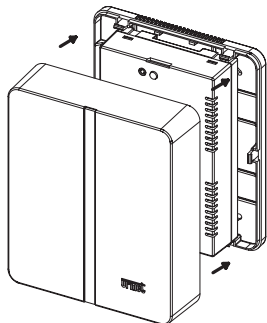

 Si más adelante necesita quitar la cubierta utilice un destornillador en las áreas designadas

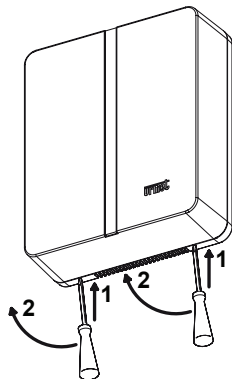

## 1.3. DESCRIPCIÓN DE LOS COMPONENTES

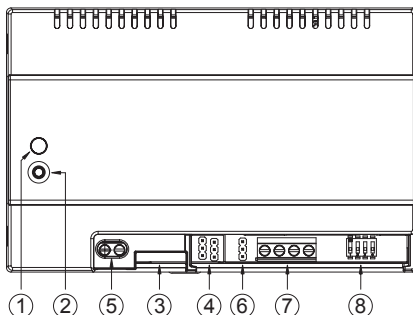

- Led STATUS:** led de indicación del estado de la conexión a Internet.

- **parpadeo rojo:** se enciende el dispositivo en modo de configuración;
- **encendido en verde fijo:** el dispositivo está registrado correctamente conectado al servidor SIP Urmet y por lo tanto listo para redirigir las llamadas a teléfonos inteligentes;
- **encendido en rojo fijo:** el dispositivo informa que no tiene conexión a Internet;
- **naranja encendido fijo:** dispositivo deshabilitado (Wi-Fi suspendido).



 En la fase de encendido o al pulsar el botón **PROGR/RESET** el dispositivo emplea 50s para comenzar; en esta fase el led permanece apagado.

- Botón **PROGR./RESET**:** pulsando el botón por un intervalo de tiempo

- **entre 2s y 4s,** el dispositivo se reiniciará en modo de configuración (manteniendo los parámetros ya configurados);
- **inferior a 2s o superior a 4s,** el dispositivo se reinicia.
- **después de presionar brevemente 5 veces consecutivas** (intercaladas con menos de 1 segundo) el dispositivo restaura los parámetros predeterminados y señala el evento con el led intermitente rojo/naranja/verde, luego se pondrá en la configuración.

- Conexión LAN:** puerto Ethernet para conexión por cable a la red doméstica.



4. **Suministro de Jumper para definir el tipo de energía del dispositivo.**

	Fuente de alimentación de bus (PREDETERMINADO)
	Fuente de alimentación local externa

5. **Terminales +/- 24V:** terminales de alimentación local externa.

 *En instalaciones unifamiliares con un solo videointerfono, el Dispositivo de reenvío de llamada puede ser alimentado directamente por la línea de bus. En sistemas bifamiliares ref. 1722/86 es indispensable la utilización de fuente de energía ref. 1083/24.*

6. **Jumper Z:** establece la terminación de línea. Tienes que activar la terminación de la línea en el dispositivo conectado al final de una línea que no comparta con una nueva ruta desde los terminales LINE OUT.



	Terminación ingresada (PREDETERMINADA)
	Terminación no ingresada

7. **Terminales LINE IN, LINE OUT:** conexión al sistema de BUS.

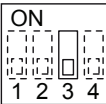
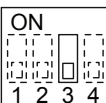
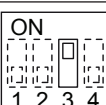

8. **CODE Interruptor DIP:**
- N° 1, 2 y 4: no utilizado;
  - N° 3: ver tabla.

<b>Sistema unifamiliar</b>		-
<b>Sistema bifamiliar</b>		Cuando se instala en APT 1
		Cuando se instala en APT 2

## 2. CARACTERÍSTICAS TÉCNICAS



Fuente de alimentación del BUS:..... **34,5 V**   
Fuente de alimentación externa: ..... **24 V**   
Consumo de energía máximo: ..... **200 mA**  
Potencia absorbida: ..... **max 6 W**  
Temperatura de funcionamiento: ..... **-5 ÷ +45° C**  
Humedad máxima: ..... **95% UR**  
Interfaz de Ethernet: ..... **10/100 Mbps**  
Wi-Fi: ..... **2,4 GHz**  
**(conforme a IEEE 802.11 b/g/n)**  
**con antena interna**

Dimensiones (LxHxP):  
**140 (-8 módulos DIN) x 90 x 60 mm**

 *El producto está diseñado para ser alimentado ya sea por BUS o alimentador externo Ref. 1083/24, por medio de terminales 24V (6W, 24V ), cuya alimentación cumple con la fuente de energía limitada (LPS), y tiene protección contra cortocircuito y sobrecarga según los requisitos de la norma EN 60950-1:2006+A11+A1+A12+A2.*

 *Los cables utilizados deben responder a la norma IEC 60332-1-2 si tienen una sección de 0,5 mm<sup>2</sup> o superior, o a la norma IEC 60332-2-2 si la sección es inferior a 0,5 mm<sup>2</sup>.*

## 3. LEYENDA DE LOS SÍMBOLOS

Símbolo	Explicación
	Tensión de alimentación continua
	PELIGRO - Presencia de los componentes críticos de seguridad
	Consulte el manual de instalación del dispositivo



## 4. DECLARACIÓN UE DE CONFORMIDAD SIMPLIFICADA

---

Por la presente, URMET S.p.A. declara que el tipo de equipo radioeléctrico

**DISPOSITIVO DE REENVIO DE LLAMADA KIT MININOTE+ CODIGO 1722/58A**

es conforme con la Directiva 2014/53/UE.

El texto completo de la declaración UE de conformidad está disponible en la dirección Internet siguiente: *www.urmet.com*

Para la configuración y el uso del dispositivo y de la App CallMe, encuadrar el siguiente Código QR con la cámara fotográfica del smartphone o tableta:



*<http://qrcode.urmet.com/default.aspx?prodUrmnet=146057&lingua=en>*

## INHALT

---

1.	GERÄTEINSTALLATION .....	27
1.1.	SCHALTKASTEN .....	27
1.2.	AUFPUTZMONTAGE MIT DEM KIT Typ 1083/88 ZU VERSORGEN .....	28
1.3.	BESCHREIBUNG DER KOMPONENTEN .....	29
2.	TECHNISCHE MERKMALE .....	30
3.	ZEICHENERKLÄRUNG SYMBOLE .....	31
4.	VEREINFACHTE EU-KONFORMITÄTSERKLÄRUNG .....	31
5.	ANSCHLUSSPLÄNE .....	38
5.1.	ANLAGE FÜR EINFAMILIENHÄUSER MIT KIT Typ 1722/85 .....	38
5.2.	ANLAGE FÜR ZWEIFAMILIENHÄUSER MIT KIT Typ 1722/86 .....	39
5.3.	LEGENDE FÜR DIE PLÄNE SV102-3974 UND SV102-3975A .....	40
5.4.	ANLAGE FÜR EINFAMILIENHÄUSER MIT KIT Typ 1722/83 .....	41
5.5.	ANLAGE FÜR ZWEIFAMILIENHÄUSER MIT KIT Typ 1722/84 .....	42
5.6.	LEGENDE FÜR DIE PLÄNE SV102-3977 UND SV102-3978 .....	43
5.7.	ANLAGE FÜR EINFAMILIENHÄUSER MIT KIT Typ 1722/81 .....	44
5.8.	LEGENDE FÜR DEN PLAN SV102-3988 .....	45
5.9.	HINWEISE IN VERBINDUNG MIT DEN PLÄNEN .....	46

# 1. GERÄTEINSTALLATION

Die Installation des Geräts muss von Ihrem Fachinstallateur vorgenommen werden.  
Das Gerät muss entsprechend den geltenden nationalen Anlagenvorschriften installiert werden.

Das Rufumleitungsgerät gestattet die Umleitung eines Audio-Video-Anrufs an ein Smartphone mit Betriebssystem Android bzw. iOS.

Es wird mit einer Internetverbindung über einen ADSL- oder 3G/4G-Router/Modem mit einem Kabel der Kat. 5 oder mittels Wi-Fi verwendet.

 Das Gerät wurde für den Einsatz in Wohngebäuden ausgelegt und gestattet die Konfiguration von nur einigen Parametern, daher könnte es in spezifischen Konfigurationen von IP-Netzen in Unternehmen nicht funktionieren.

Auf dem Smartphone, das mittels einer eigenen Datenverbindung des Mobiltelefons oder auch mittels Wi-Fi verbunden sein kann, muss die App Urmet CallMe installiert sein, damit ein Anruf angenommen werden kann.

Die App CallMe von Urmet gestattet es auch, Folgendes zu nutzen:

1. die Intercom-Funktion über andere Smartphones, die mit demselben Account verbunden sind;
2. die Selbsteinschaltfunktion („Kamera“-Funktion der App CallMe), um das von der Außenstelle aufgenommene Bild auf dem Smartphone anzusehen.
3. die Funktion der Liste der verpassten Anrufe.

Darüber hinaus ist die App Urmet CallMe für die Konfiguration der Geräteparameter unerlässlich.

 Das Rufumleitungsgerät funktioniert nur als Ergänzung zur/zu den Videosprechanlage/n der Wohnung und ist immer so konfiguriert, als ob es sich um die Videosprechanlage mit ID/Code gleich 3 handelt.

Das Rufumleitungsgerät kann auf eine der folgenden Weisen installiert werden:

## 1.1. SCHLITZKASTEN

1. Den Abstandhalter hinter dem Gerät so in die dafür vorgesehene Aufnahme einsetzen, dass er vom Hebel A festgehalten wird.

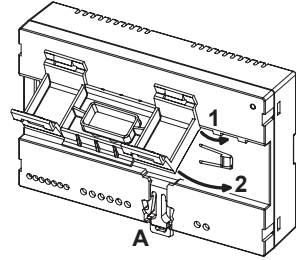

2. Die Haken B des Abstandhalters so in die DIN-Schiene einführen, dass die Klemmleisten des Geräts nach unten zeigen. Dann die Haken C einsetzen.

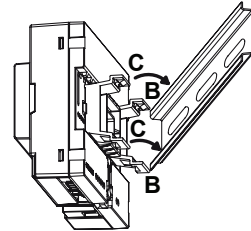

3. Den Klemmleistendeckel abnehmen.

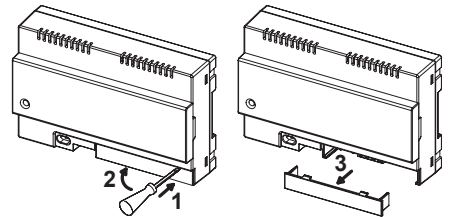

4. Den Anschluss an die Anlage vornehmen.

 Das Ende eines verkabelten Leiters darf an den Stellen, an denen der Leiter einem Kontaktdruck unterliegt, nicht durch Weichlöten gesichert werden.

5. Das Gerät mittels der Jumper und/oder der DIP-Schalter einstellen.
6. Den Klemmleistendeckel wieder anbringen.
7. Das Gerät versorgen.
8. Die Konfiguration der Parameter mittels der App Urmet CallMe zu Ende führen.

## 1.2. AUFPUTZMONTAGE MIT DEM KIT TYP 1083/88 ZU VERSORGEN

1. Die Basis des (im Kit enthaltenen) Gehäuses an der Unterputzdose Mod. 503 oder Ø 60 mm auf die in den nachstehenden Abbildungen gezeigte Weise befestigen:

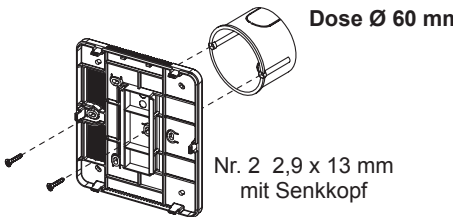
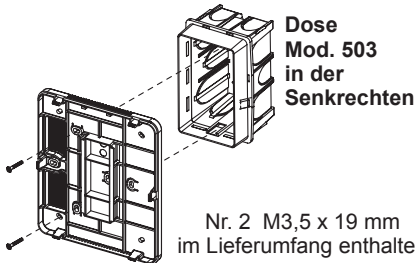
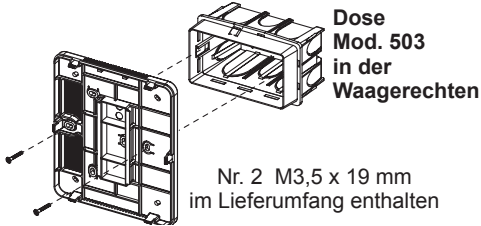

oder alternativ dazu mit im Lieferumfang enthaltenen Schrauben und Dübeln.

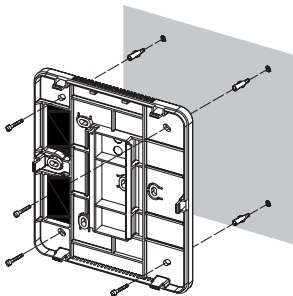

 Die Kabel links verlaufen lassen.

2. Die zwei auf dem Gerät befindlichen Deckel entfernen.

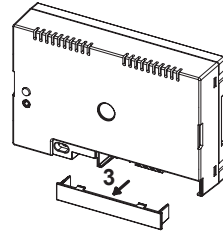
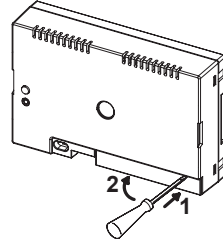
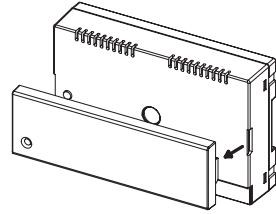

3. Das Gerät unter Berücksichtigung der hier gezeigten Position an der Basis anbringen.

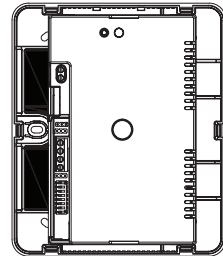

4. Die Anschlüsse des Gerätes an die Anlage vornehmen.

 Das Ende eines verkabelten Leiters darf an den Stellen, an denen der Leiter einem Kontaktdruck unterliegt, nicht durch Weichlöten gesichert werden.

5. Das Gerät mittels der Jumper und/oder der DIP-Schalter einstellen.
6. Den Klemmleistendeckel wieder auf dem Gerät positionieren (der zweite transparente Deckel

ist nicht zu positionieren, weil er das Schließen des Deckels verhindert).

7. Das Gerät versorgen.
8. Die Konfiguration der Parameter mittels der App Urmet CallMe zu Ende führen.

 Die Konfigurationsanleitung der App CallMe von Urmet ist auf der Website [www.urmet.com](http://www.urmet.com) erhältlich bzw. durch Einscannen des QR-Codes am Ende des Abschnitts.

9. Den Deckel montieren.

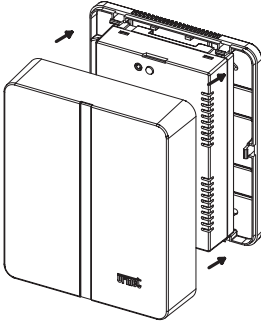

 Falls zu einem späteren Zeitpunkt eine Abnahme des Deckels erforderlich sein sollte, mit einem Schraubendreher in den angezeigten Bereichen eingreifen.

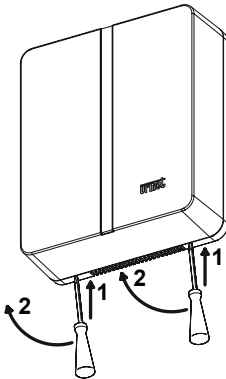

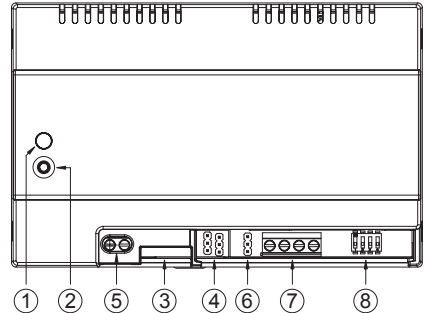

### 1.3. BESCHREIBUNG DER KOMPONENTEN



1. **STATUS-LED:** Anzeige-LED des Internetverbindungsstatus.
  - **Rotes Blinklicht:** Das Gerät ist im Konfigurationsmodus eingeschaltet;
  - **Grünes Dauerlicht:** Das Gerät ist korrekt auf dem SIP-Server Urmet angemeldet und somit zur Rufumleitung auf das Smartphone bereit;
  - **Rotes Dauerlicht:** Das Gerät signalisiert, dass keine Internetverbindung vorhanden ist;
  - **Oranges Dauerlicht:** Gerät deaktiviert (Unterbrechung Wi-Fi).

 Während der Einschaltphase oder nach dem Drücken der **PROGR./RESET-Taste** nimmt das Starten des Geräts 50 Sekunden in Anspruch; während dieser Phase bleibt die LED ausgeschaltet.
2. **PROGR./RESET-Taste:** Wenn man diese Taste für einen
  - **zwischen 2 Sek. und 4 Sek.** liegenden Zeitraum drückt, wird das Gerät im Konfigurationsmodus neu gestartet (wobei eventuell bereits konfigurierte Parameter beibehalten werden);
  - **unter 2 Sek. oder über 4 Sek.** liegenden Zeitraum drückt, startet der Gerät neu.
  - **nach 5 kurz aufeinanderfolgenden Druckaktionen** (die in unter einer Sekunde liegenden Abständen zu erfolgen haben) stellt das Gerät die Werkseinstellungen wieder her und signalisiert dieses Ereignis durch ein rotes/oranges/grünes Blinken der LED. Danach ist es konfigurationsbereit.
3. **LAN-Steckverbinder:** Ethernet-Port für die Drahtverbindung mit dem Hausnetz.



4. **Jumper zur Bestimmung der Versorgungsart des Geräts.**

	Versorgung über BUS-Leitung (STANDARD)
	Versorgung über externes lokales Netzteil

5. **Klemmen +/- 24V:** Klemmen für externe lokale Stromversorgung.

 Bei Einfamilienhaus-Anlagen mit nur einer Videosprechanlage kann das Rufumleitungsgerät direkt über die Busleitung versorgt werden. Bei Zweifamilienhaus-Anlagen Typ 1722/86 ist die Verwendung des Netzteils Typ 1083/24 unerlässlich.

6. **Jumper Z:** Einstellung des Leitungsabschlusses.  
Den Leitungsabschluss am Gerät aktivieren, das am Ende einer Leitung angeschlossen ist, die nicht mit einer neuen Verbindung von den LINE-OUT-Klemmen wegführt.

	Abschluss aktiviert (STANDARD)
	Abschluss nicht aktiviert

7. **Klemmen LINE IN, LINE OUT:** Verbindung mit dem System-BUS.

8. **DIP-Schalter CODE:**

- Nr. 1, 2 und 4: nicht verwendet;
- Nr. 3: siehe Tabelle.

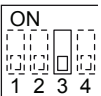
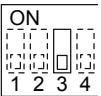
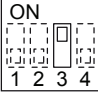
<b>Einfamilien-system</b>		-
		Falls in APT1 installiert
<b>Zweifamilien-system</b>		Falls in APT2 installiert

## 2. TECHNISCHE MERKMALE



Versorgungsspannung von  
 BUS-Leitung: ..... **34,5 V**  $\equiv$   
 Externe Versorgungsspannung: ..... **24 V**  $\equiv$   
 Max. Stromaufnahme: ..... **200 mA**  
 Aufgenommene Betriebsleistung: ..... **max 6 W**  
 Betriebstemperatur: ..... **-5 ÷ +45° C**  
 Max. Feuchte:..... **95% UR**  
 Ethernet-Schnittstelle:..... **10/100 Mbps**  
 Wi-Fi: ..... **2,4 GHz**  
 (gemäß IEEE 802.11 b/g/n)  
 mit Innenantenne

Abmessungen (LxHxT):  
**140 (~8 DIN-Module) x 90 x 60 mm**

 **Das Gerät ist für eine Versorgung mittels BUS-Leitung oder externes Netzteil Typ 1083/24, mittels 24V-Klemmen (6 W, 24 V  $\equiv$  ) vorgesehen, dessen bereitgestellte Versorgung den Anforderungen an Stromquellen mit begrenzter Leistung (LPS) entspricht und es wird gemäß den Anforderungen der Norm EN 60950-1:2006+A11+A12+A2 gegen Kurzschluss und Überstrom geschützt.**

 Die verwendeten Kabel müssen bei einem Querschnitt von 0,5 mm<sup>2</sup> oder mehr der Norm IEC 60332-1-2 entsprechen bzw. der Norm IEC 60332-2-2 bei einem Querschnitt von unter 0,5 mm<sup>2</sup>.

## 3. ZEICHENERKLÄRUNG SYMBOLE

Symbol	Erklärung
$\equiv$	Gleichstrom-Spannungsversorgung
	GEFAHR - Für die Sicherheit kritische Komponenten vorhanden
	Siehe Installationsanleitung des Geräts

#### 4. VEREINFACHTE EU-KONFORMITÄTSERKLÄRUNG

Hiermit erklärt URMET S.p.A., dass der Funkanlagentyp

**RUFUMLEITUNGSGERÄT FÜR KIT MININOTE+**  
**ARTIKELNUMMER 1722/58A**

der Richtlinie 2014/53/EU entspricht.

Der vollständige Text der EU-Konformitätserklärung ist unter der folgenden Internetadresse verfügbar:

*www.urmet.com*

Für die Konfiguration und die Verwendung des Geräts und der App CallMe den folgenden QR-Code mit der Kamera Ihres Smartphones oder Tablets einscannen:



*<http://qrcode.urmet.com/default.aspx?prodUrmet=146057&lingua=en>*

# NEDERLANDS

## INHOUD

---

1.	INSTALLATIE VAN HET TOESTEL.....	33
1.1.	IN DE SCHAKELKAST .....	33
1.2.	MET WANDSTEUN MET BEHULP VAN DE KIT REF. 1083/88.....	34
1.3.	OMSCHRIJVING VAN DE ONDERDELEN .....	35
2.	TECHNISCHE EIGENSCHAPPEN .....	36
3.	LEGENDA SYMBOLEN.....	36
4.	VEREENVOUDIGDE EU-CONFORMITEITSVERKLARING .....	37
5.	AANSLUITSCHEMA'S .....	38
5.1.	SYSTEEM VOOR EEN WONING MET KIT Sch. 1722/85 .....	38
5.2.	SYSTEEM VOOR TWEE WONINGEN MET KIT Sch. 1722/86.....	39
5.3.	LEGENDA VOOR DE SCHEMA'S SV102-3974A EN SV102-3975B .....	40
5.4.	SYSTEEM VOOR EEN WONING MET KIT Sch. 1722/83 .....	41
5.5.	SYSTEEM VOOR TWEE WONINGEN MET KIT Sch. 1722/84.....	42
5.6.	LEGENDA VOOR DE SCHEMA'S SV102-3977 EN SV102-3978.....	43
5.7.	SYSTEEM VOOR EEN WONING MET KIT Sch. 1722/81 .....	44
5.8.	LEGENDA VOOR DE SCHEMA SV102-3988.....	45
5.9.	OPMERKINGEN BIJ DE SCHEMA'S .....	46



# 1. INSTALLATIE VAN HET TOESTEL

De installatie van het toestel moet worden uitgevoerd door uw eigen installateur. Het apparaat moet geïnstalleerd worden volgens de landelijke installatievoorschriften.

Met het Doorverbindingstoestel kan een audio-video-roep worden doorgestuurd naar een smartphone met besturingssysteem Android of iOS.

Er wordt gebruik gemaakt van een internetverbinding via een ADSL router/modem of 3G/4G Cat5-kabel of Wi-Fi.

 *Het toestel is ontworpen voor gebruik in woongebouwen; er kunnen slechts bepaalde netparameters geconfigureerd worden, het functioneert daarom wellicht niet goed bij specifieke configuraties van IP-bedrijfsnetwerken.*

Op een smartphone die met het internet is verbonden via uw eigen mobiele netwerk of via Wi-Fi, moet de app Urmet CallMe worden geïnstalleerd om de oproep te kunnen ontvangen.

Met de App Urmet CallMe kunt u ook de volgende functies gebruiken:

1. de functie Intercom naar andere Smartphones die verbonden zijn met hetzelfde account;
2. de functie Automatische inschakeling (functie "Camera's" op de App CallMe) om op de smartphone het beeld te zien dat met de buitenpost wordt opgenomen;
3. functie met lijst van de gemiste oproepen.

De app Urmet CallMe is bovendien noodzakelijk voor de configuratie van de toestelparameters.

 *Het toestel voor oproepdoorschakeling werkt alleen in combinatie met het/de binnentoestel(len) in het appartement en moet altijd worden geconfigureerd als binnentoestel met ID/code 3.*

Het toestel voor oproepdoorschakeling kan worden geïnstalleerd op één van de volgende manieren:

## 1.1. IN DE SCHAKELKAST

1. Plaats het afstandstuk achter het toestel in de betreffende zitting, zodanig dat de hendel A wordt geblokkeerd.

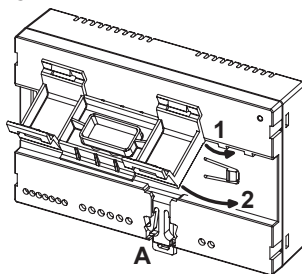

2. Plaats de haken B van het afstandstuk zodanig in de DIN-rail dat de klemmen van het toestel omlaag zijn gericht, en breng daarna de haken C aan.

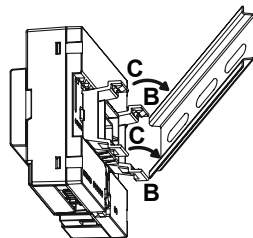

3. Verwijder het klepje van het klemmenblok.

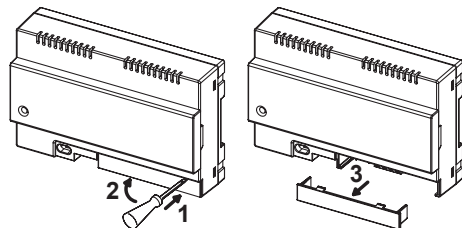

4. Breng de verbinding met het systeem tot stand.

 *Het uiteinde van een gestrande geleider mag niet zachtgesoldeerd worden op de punten waar de geleider aan contactdruk wordt blootgesteld.*

5. Voer de configuratie van het toestel uit met de jumpers en/of dipswitches.
6. Plaats het klepje van het klemmenblok terug.
7. Voed het toestel.
8. Voltooi de configuratie van de parameters via de app Urmet CallMe.

## 1.2. MET WANDSTEUN MET BEHULP VAN DE KIT REF. 1083/88

1. Bevestig de basis van de behuizing (aanwezig in de kit) in de inbouwdoos mod. 503 of Ø 60 mm, zoals aangegeven in de volgende afbeeldingen:

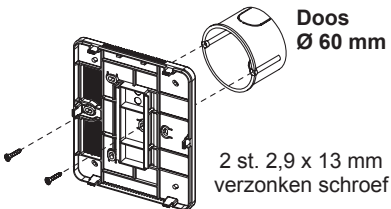
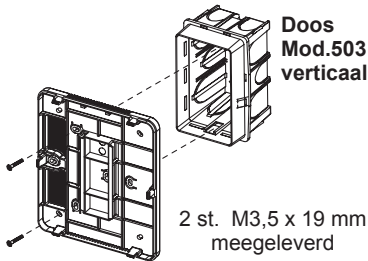
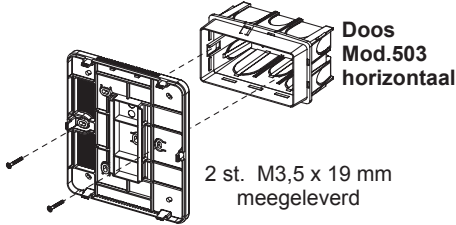

ofwel met de meegeleverde schroeven en pluggen.

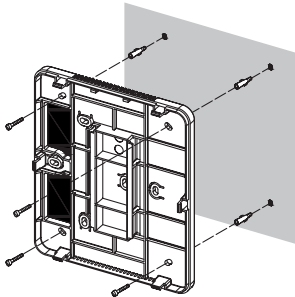

 Breng de kabeldoorvoer links aan.

2. Verwijder de 2 klepjes op het toestel.

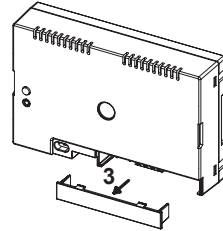
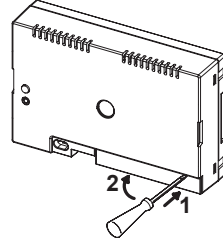
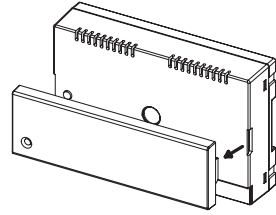

3. Bevestig het toestel aan de basis in de aangegeven positie.

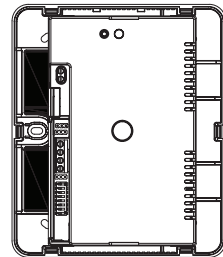

4. Sluit het toestel aan op het systeem.

 *Het uiteinde van een gestrande geleider mag niet zachtgesoldeerd worden op de punten waar de geleider aan contactdruk wordt blootgesteld.*

5. Voer de configuratie van het toestel uit met de jumpers en/of dipswitches.
6. Plaats het klepje van het klemmenblok terug op het toestel (het tweede transparante klepje wordt niet teruggeplaatst omdat de kap anders niet sluit).

7. Voed het toestel.
8. Voltooi de configuratie van de parameters via de app Urmet CallMe.

 Voor de configuratie en het gebruik van het toestel en de App CallMe houdt u de camera van de smartphone of van uw voor de volgende QR-Code.

9. Monteer de kap.

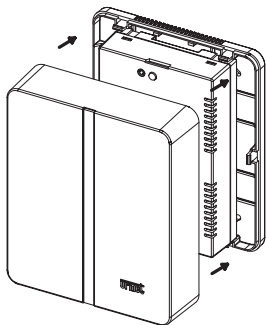

 Als het een tweede keer nodig zou zijn om de kap te verwijderen, dient u een schroevendraaier aan te brengen op de aangegeven plaatsen.

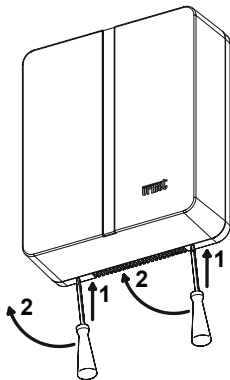

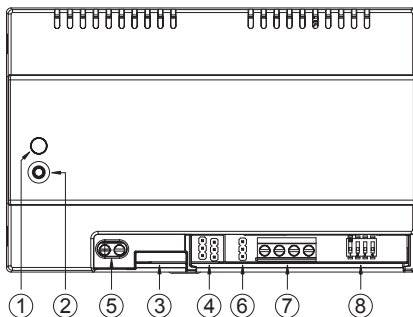

## 1.3. OMSCHRIJVING VAN DE ONDERDELEN



1. **STATUS-led:** indicatielampje dat de status aangeeft van de internetverbinding.
  - **Rood knipperend:** het toestel is ingeschakeld in de configuratiemodus;
  - **Groen brandend:** het toestel is correct aangemeld op de Urmet SIP-server en dus klaar om de oproepen om te leiden naar een smartphone;
  - **Rood brandend:** het toestel signaleert dat er geen internetverbinding is;
  - **Oranje brandend:** het toestel is uitgeschakeld (onderbreking van Wi-Fi).

 Tijdens het starten of na het indrukken van de knop **PROGR./RESET**, heeft het toestel 50 sec nodig om op te starten; in deze fase brandt de led niet.
2. **Knop PROGR./RESET:** druk de knop in voor een tijdsinterval
  - **tussen 2 sec en 4 sec**, het toestel wordt opnieuw opgestart in de configuratiemodus (waarbij eventueel geconfigureerde parameters bewaard blijven);
  - **minder dan 2 sec of meer dan 4 sec**, het toestel start opnieuw op.
  - **na 5 keer kort indrukken** (met een tijdsinterval van minder dan 1 sec) herstelt het toestel de fabrieksparameters en signaleert de gebeurtenis met een knipperende rood/oranje/groene led, waarna de configuratie wordt gestart.
3. **LAN-stekker:** Ethernet-poort voor de kabelverbinding met het thuisnetwerk.



4. **Jumper voor het definiëren van het type voeding van het toestel.**

	Voeding via BUS-lijn (DEFAULT)
	Voeding via lokale externe voedingseenheid

5. **Klemmen +/- 24V:** lokale, externe voedingsklemmen.

 In éénwoningssystemen met één enkele video-intercom kan het doorverbindingstoestel gevoed worden met de bus-leiding. In tweewoningssystemen (sch. 1722/86) moet de voeding sch. 1083/24 worden gebruikt.

6. **Jumper Z:** instelling van de lijnafsluiting. Het is noodzakelijk om de lijnafsluiting op het toestel te activeren dat aan het einde van de lijn is aangesloten die niet opnieuw start met een nieuwe LINE OUT klemmenreeks.

	Afsluiting aangebracht (DEFAULT)
	Afsluiting niet aangebracht

7. **Klemmen LINE IN, LINE OUT:** aansluiting op de BUS van het systeem.

8. **Dip switch CODE:**

- Nr. 1, 2 en 4: niet gebruikt;
- Nr. 3: zie tabel.

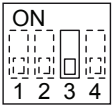
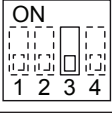
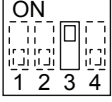
<b>Systeem voor één woning</b>		-
<b>Systeem voor twee woningen</b>		Indien geïnstalleerd in APT1
		Indien geïnstalleerd in APT2

## 2. TECHNISCHE EIGENSCHAPPEN



Voedingsspanning vanaf de BUS-lijn:..... **34.5 V** ---  
 Externe voedingsspanning:..... **24 V** ---  
 Maximumverbruik: ..... **200 mA**  
 Opgenomen vermogen in bedrijf: ..... **max 6 W**  
 Bedrijfstemperatuur:..... **-5 ÷ +45° C**  
 Max. vochtigheid:..... **95% RH**  
 Ethernet-interface:..... **10/100 Mbps**  
 Wi-Fi: ..... **2.4GHz**  
**(conform IEEE 802.11 b/g/n)**  
**met binnenantenne**

Afmetingen (LxHxD):  
**140 (~8 DIN-modules) x 90 x 60 mm**

 **Het product is bedoeld om te worden gevoed door een BUS-lijn of door een extern voedingsapparaat Ref. 1083/24, via 24V-klemmen (6 W, 24 V---), waarvan de geleverde voeding voldoet aan de eisen voor beperkte voedingsbronnen (LPS), en die tegen kortsluiting en overstroom is beveiligd volgens de vereisten van de richtlijn EN 60950-1:2006+A11+A1+A12+A2.**

 De kabels moeten voldoen aan de norm NEN-EN- IEC 60332-1-2 als de doorsnede 0,5 mm<sup>2</sup> of groter is, of aan de norm NEN-EN-IEC 60332-2-2 als de doorsneder minder bedraagt dan 0,5 mm<sup>2</sup>.

## 3. LEGENDA SYMBOLEN

Symbol	Verklaring
---	Voedingsspanning (DC)
	GEVAAR – Aanwezigheid van onderdelen die de veiligheid in het gedrang kunnen brengen
	Raadpleeg de installatiehandleiding van het apparaat

#### **4. VEREENVOUDIGDE EU- CONFORMITEITSVERKLARING**

Hierbij verklaar ik, URMET S.p.A., dat het type radioapparatuur:

**TOESTEL VOOR OPROEPDOORSCHAKELING  
VOOR KIT MININOTE+ code 1722/58A**

conform is met Richtlijn 2014/53/EU.

De volledige tekst van de EU-conformiteitsverklaring kan worden geraadpleegd op het volgende internetadres: *www.urmet.com*

Voor de configuratie en het gebruik van het toestel en de App CallMe houdt u de camera van de smartphone of van uw voor de volgende QR-Code:



*<http://qrcode.urmet.com/default.aspx?prodUrmnet=146057&lingua=en>*

## 5. SCHEMI DI COLLEGAMENTO - CONNECTION DIAGRAMS SCHEMAS DE RACCORDEMENT - ESQUEMAS DE CONEXIÓN - ANSCHLUSSPLÄNE - AANSLUITSCHEMA'S

### 5.1. IMPIANTO MONOFAMILIARE CON KIT Sch. 1722/85 - ONE-FAMILY SYSTEM WITH KIT Ref. 1722/85 - SYSTÈME MONO-FAMILLE AVEC KIT Réf. 1722/85 - SISTEMA MONOFAMILIAR CON KIT Ref. 1722/85 - ANLAGE FÜR EINFAMILIENHÄUSER MIT KIT Typ 1722/85 - SYSTEEM VOOR EEN WONING MET KIT Sch. 1722/85

SV102-3974A

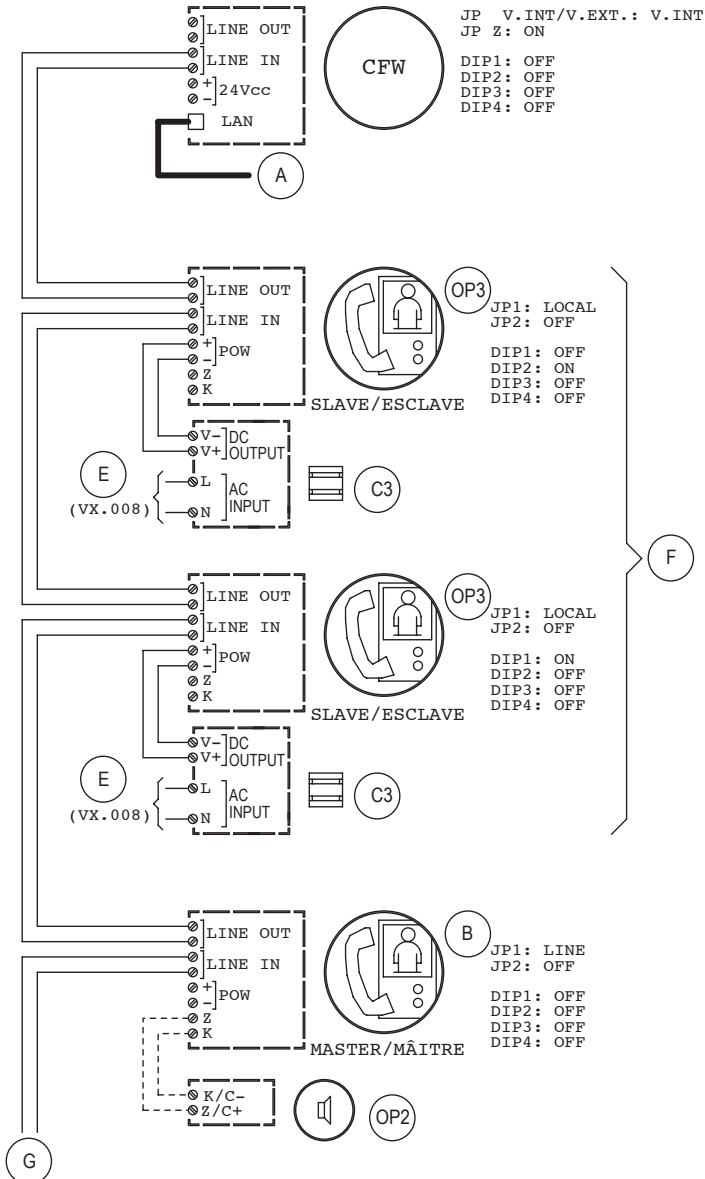

**5.2. IMPIANTO BIFAMILIARE CON KIT Sch. 1722/86**  
**TWO-FAMILY SYSTEM WITH KIT Ref. 1722/86**  
**SYSTÈME BI-FAMILLE AVEC KIT Réf. 1722/86**  
**SISTEMA BIFAMILIAR CON KIT Ref. 1722/86**  
**ANLAGE FÜR ZWEIFAMILIENHÄUSER MIT KIT Typ 1722/86**  
**SYSTEME VOOR TWEE WONINGEN MET KIT Sch. 1722/86**

SV102-3975B

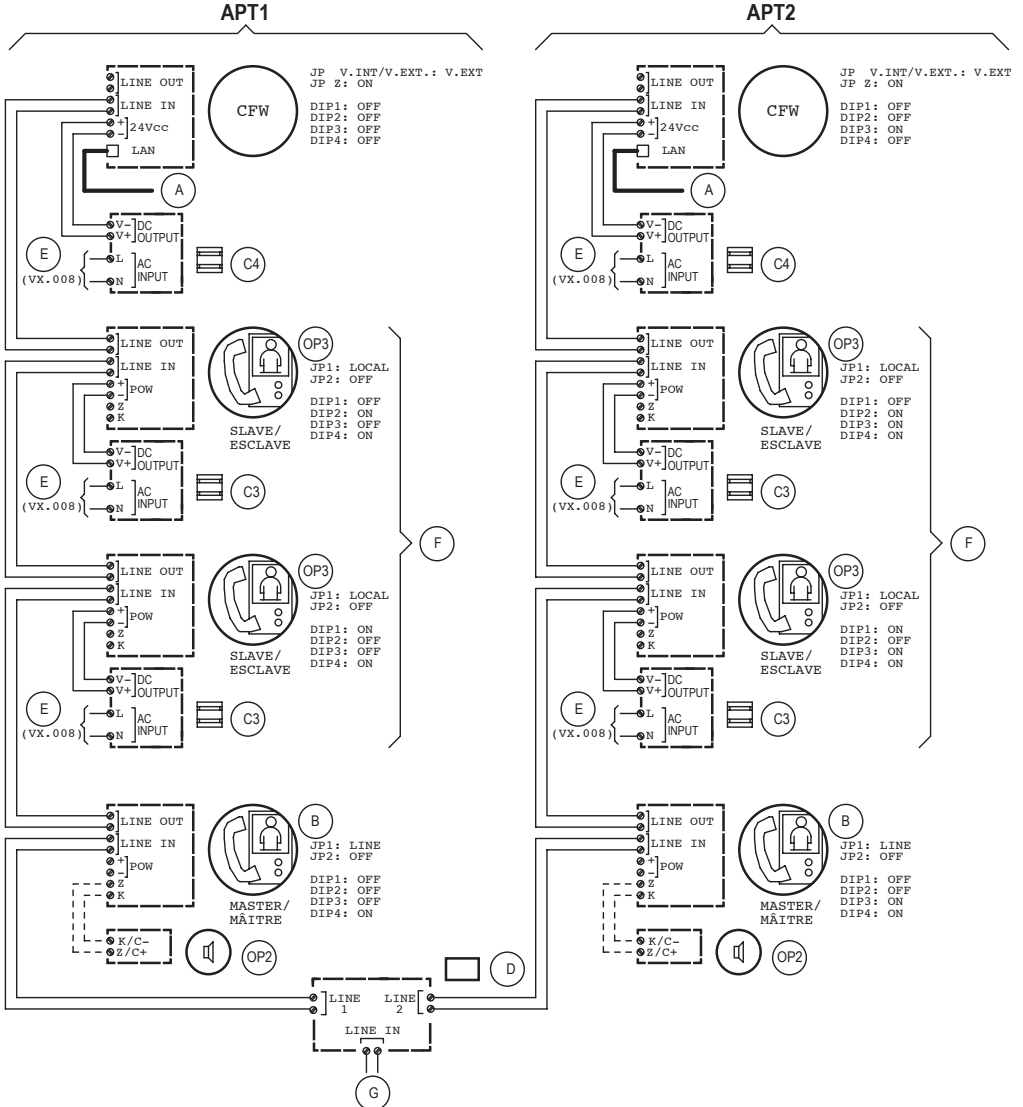

**5.3. LEGENDA PER GLI SCHEMI SV102-3974A E SV102-3975B  
 KEY FOR DIAGRAMS SV102-3974A AND SV102-3975B  
 LÉGENDE POUR LES SCHÉMAS SV102-3974A ET SV102-3975B  
 INSCRIPCIÓN DE LOS ESQUEMAS SV102-3974A Y SV102-3975B  
 LEGENDE FÜR DIE PLÄNE SV102-3974A UND SV102-3975B  
 LEGENDA VOOR DE SCHEMA'S SV102-3974A EN SV102-3975B**

<b>A</b>	Al modem/router ADSL o 3G/4G To router/modem ADSL or 3G/4G Au routeur/modem ADSL ou 3G/4G Al módem/router ADSL o 3G/4G Zum ADSL-oder 3G/4G-Router/Modem Naar het modem/de ADSL-router of 3G/4G
<b>B</b>	Videocitofono "Master" del kit Mininote+ Sch. 1722/85 o 1722/86 "Master" video door phone of Mininote+ Kit Ref. 1722/85 or 1722/86 Moniteur « Maître » du kit Mininote+ Réf. 1722/85 ou 1722/86 Kit de videointerfono "Master" Mininote+ Ref. 1722/85 o 1722/86 Videosprechanlage „Master“ des Kits Mininote+ Typ 1722/85 oder 1722/86 Master video-intercom van de kit Mininote+ Sch. 1722/85 of 1722/86
<b>C3</b>	Alimentatore per videocitofono "Slave" Sch.1722/22 "Slave" video door phone power supply Ref. 1722/22 Alimentation pour moniteur « Esclave » Réf. 1722/22 Fuente de alimentación para el videointerfono "Slave" Ref. 1722/22 Stromversorgung für Videosprechanlage „Slave“ Typ 1722/22 Voeding voor video-intercom "Slave" Sch.1722/22
<b>C4</b>	Alimentatore per Dispositivo Rinvio Chiamata Sch. 1083/24 Call Forwarding power supply Ref. 1083/24 Alimentation pour Interface Transfert d'appel Réf. 1083/24 Fuente de alimentación para el dispositivo de reenvío de llamada Ref. 1083/24 Netzteil für Rufumleitungsgerät Typ 1083/24 Voeding voor doorverbindingstoestel Sch. 1083/24
<b>CFW</b>	Dispositivo Rinvio Chiamata per kit Mininote+ Sch.1722/58A Call Forwarding Device for Mininote+ Kit Ref. 1722/58A Interface Transfert d'appel pour kit Mininote+ Réf. 1722/58A Dispositivo de reenvío de llamada kit Mininote+ Ref.1722/58A Rufumleitungsgerät für Kit Mininote+ Typ 1722/58A Doorverbindingstoestel voor kit Mininote+ Sch.1722/58A
<b>D</b>	Distributore video Sch.1722/55 Video distributor Ref. 1722/55 Distributeur vidéo Réf. 1722/55 Distribuidor de video Ref. 1722/55 Videoverteiler Typ 1722/55 Videoverdelers Sch.1722/55
<b>E</b>	Linea~ Line~ Ligne~ Línea~ Leitung~ Lijn~
<b>F</b>	Opzionali Optional Options Opcional Optionen Opties
<b>G</b>	Dall'induttanza elettronica From electric inductor Vers le coupleur de Bus La inductancia electronica Von elektronischer Drossel Uit de elektronische inductor
<b>OP2</b>	Suoneria supplementare Sch.9854/43 Supplementary ringer Ref. 9854/43 Sonnerie supplémentaire Réf. 9854/43 Timbre adicional Ref. 9854/43 Zusatzläutwerk Typ 9854/43 Extra bel Sch.9854/43
<b>OP3</b>	Videocitofoni supplementari "Slave" Sch.1722/87 Supplementary "Slave" video door phones Ref. 1722/87 Moniteurs supplémentaires « Esclave » Réf. 1722/87 Videointerfonos adicionales "Slave" Ref. 1722/87 Zusätzliche „Slave“-Videoanlagen Typ 1722/87 Extra "Slave" video-intercomtoestellen Sch.1722/87



**5.4. IMPIANTO MONOFAMILIARE CON KIT Sch. 1722/83**  
**ONE-FAMILY SYSTEM WITH KIT Ref. 1722/83**  
**SYSTÈME MONO-FAMILLE AVEC KIT Réf. 1722/83**  
**SISTEMA MONOFAMILIAR CON KIT Ref. 1722/83**  
**ANLAGE FÜR EINFAMILIENHÄUSER MIT KIT Typ 1722/83**  
**SYSTEME VOOR EEN WONING MET KIT Sch. 1722/83**

**SV102-3977A**

JP V.INT/V.EXT.: V.INT (default) / V.EXT se è presente l'alimentatore C4  
V.INT (default) / V.EXT if C4 power unit is present  
V.INT (défaut) / V.EXT si l'alimentation C4 est présent  
V.INT (predeterminado) / V.EXT si está presente el alimentador C4  
V.INT (Standard) / V.EXT wenn das Netzteil C4 vorliegt

JP Z: ON  
DIP1: OFF  
DIP2: OFF  
DIP3: OFF  
DIP4: OFF



L'alimentatore Sch.1083/24 è obbligatorio solo se nell'impianto è presente più di un videocitofono.  
The power unit Ref.1083/24 must only be used if there is more than one video door phone in the system.  
L'alimentation Réf.1083/24 est obligatoire uniquement si le système comprend plusieurs moniteurs.  
El alimentador Ref.1083/24 es obligatorio sólo si en el sistema hay más de un videointerfono.  
Das Netzteil Typ 1083/24 ist nur obligatorisch, wenn im System mehr als eine Videoanlage vorhanden ist.

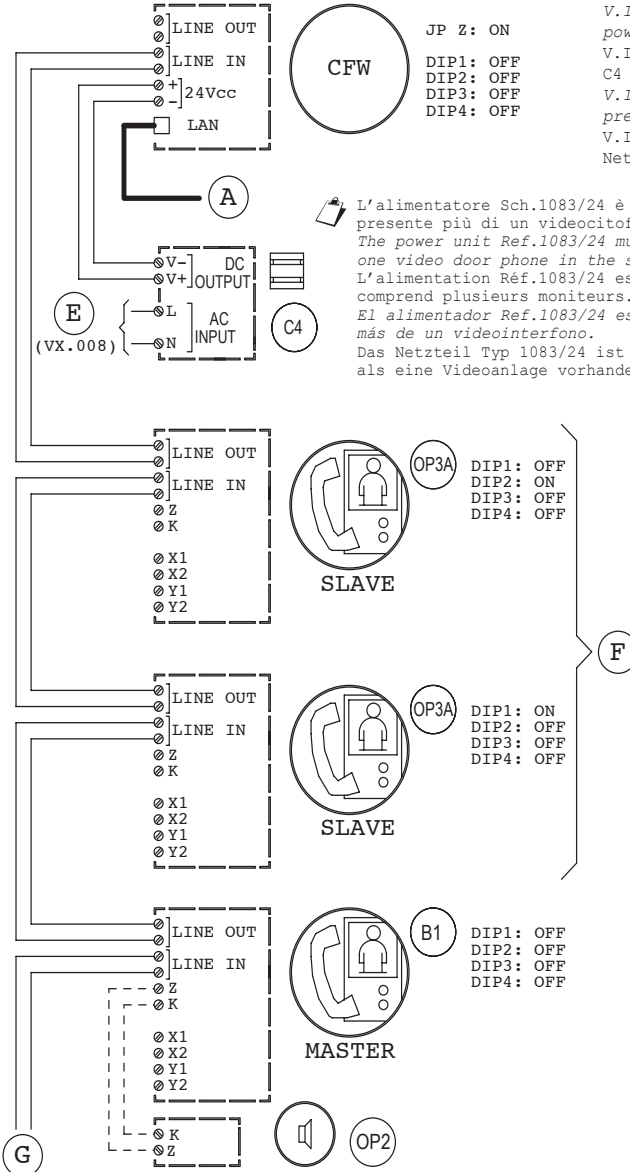

**5.5. IMPIANTO BIFAMILIARE CON KIT Sch. 1722/84**  
**TWO-FAMILY SYSTEM WITH KIT Ref. 1722/84**  
**SYSTÈME BI-FAMILLE AVEC KIT Réf. 1722/84**  
**SISTEMA BIFAMILIAR CON KIT Ref. 1722/84**  
**ANLAGE FÜR ZWEIFAMILIENHÄUSER MIT KIT Typ 1722/84**  
**SYSTEME VOOR TWEE WONINGEN MET KIT Sch. 1722/84**

**SV102-3978A**

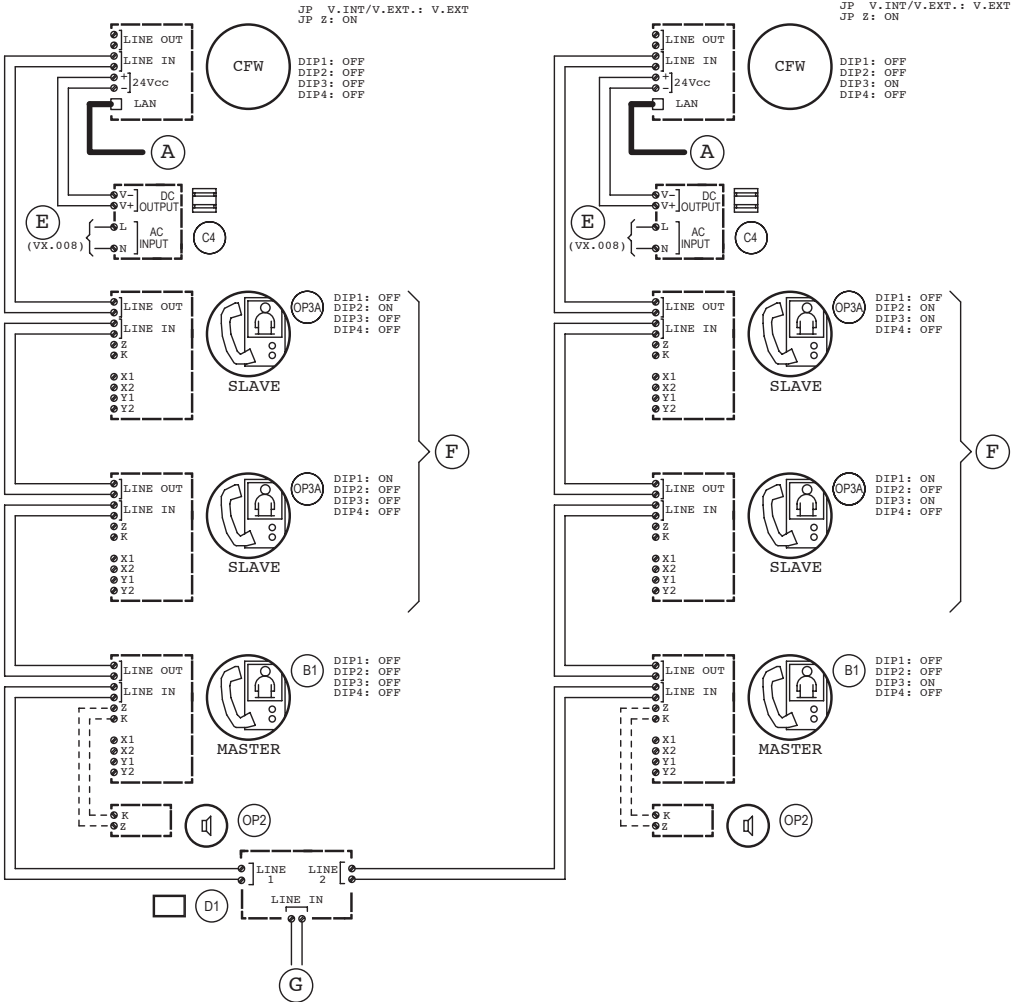

**5.6. LEGENDA PER GLI SCHEMI: SV102-3977A E SV102-3978A**  
**KEY FOR DIAGRAMS SV102-3977A AND SV102-3978A**  
**LÉGENDE POUR LES SCHÉMAS SV102-3977A ET SV102-3978A**  
**INSCRIPCIÓN DE LOS ESQUEMAS SV102-3977A Y SV102-3978A**  
**LEGENDE FÜR DIE PLÄNE SV102-3977A UND SV102-3978A**  
**LEGENDA VOOR DE SCHEMA'S SV102-3977A EN SV102-3978A**

<b>A</b>	Al modem/router ADSL o 3G/4G To router/modem ADSL or 3G/4G Au routeur/modem ADSL ou 3G/4G Al módem/router ADSL o 3G/4G Zum ADSL-oder 3G/4G-Router/Modem Naar het modem/de ADSL-router of 3G/4G
<b>B1</b>	Videocitofono "Master" del kit Sch. 1722/83 o 1722/84 "Master" video door phone of Kit Ref. 1722/83 or 1722/84 Moniteur « Maître » du kit Réf. 1722/83 ou 1722/84 Kit de videointerfono "Master" Ref. 1722/83 o 1722/84 Videosprechanlage „Master“ des Kits Typ 1722/83 oder 1722/84 Master video-intercom van de kit Mininote+ Sch. 1722/83 of 1722/84
<b>C4</b>	Alimentatore per Dispositivo Rinvio Chiamata Sch. 1083/24 Call Forwarding power supply Ref. 1083/24 Alimentation pour Interface Transfert d'appel Réf. 1083/24 Fuente de alimentación para el dispositivo de reenvio de llamada Ref. 1083/24 Netzteil für Rufumleitungsgerät Typ 1083/24 Voeding voor doorverbindingstoestel Sch. 1083/24
<b>CFW</b>	Dispositivo Rinvio Chiamata per kit Mininote+ Sch.1722/58A Call Forwarding Device for Mininote+ Kit Ref. 1722/58A Interface Transfert d'appel pour kit Mininote+ Réf. 1722/58A Dispositivo de reenvio de llamada kit Mininote+ Ref.1722/58A Rufumleitungsgerät für Kit Mininote+ Typ 1722/58A Toestel voor oproepdoorschakeling voor kit Mininote+ Sch.1722/58A
<b>D1</b>	Distributore video Sch.1722/55 Video distributor Ref. 1722/55 Distributeur vidéo Réf. 1722/55 Distribuidor de video Ref. 1722/55 Videoverteiler Typ 1722/55 Videoverdeler Sch.1722/55
<b>E</b>	Linea~ Line~ Ligne~ Línea~ Leitung~ Lijn~
<b>F</b>	Opzionali Optional Options Opcional Optionen Opties
<b>G</b>	Dall'induttanza elettronica From electric inductor Vers le coupleur de Bus La inductancia electronica Von elektronischer Drossel Uit de elektronische inductor
<b>OP2</b>	Suoneria supplementare Sch.9854/43 Supplementary ringer Ref. 9854/43 Sonnerie supplémentaire Réf. 9854/43 Timbre adicional Ref. 9854/43 Zusatzläutwerk Typ 9854/43 Extra bel Sch.9854/43
<b>OP3A</b>	Videocitofoni supplementari "Slave" Sch.1722/88 Supplementary "Slave" video door phones Ref. 1722/88 Moniteurs supplémentaires « Esclave » Réf. 1722/88 Videointerfonos adicionales "Slave" Ref. 1722/88 Zusätzliche „Slave“-Videoanlagen Typ 1722/88 Extra "Slave" video-intercomtoestellen Sch.1722/88

**5.7. IMPIANTO MONOFAMILIARE CON KIT Sch. 1722/81  
 ONE-FAMILY SYSTEM WITH KIT REF. 1722/81  
 SYSTÈME MONO-FAMILLE AVEC KIT Réf. 1722/81  
 SISTEMA MONOFAMILIAR CON KIT Ref. 1722/81  
 ANLAGE FÜR EINFAMILIENHÄUSER MIT KIT Typ 1722/81  
 SYSTEEM VOOR EEN WONING MET KIT Sch. 1722/81**

**SV102-3988A**

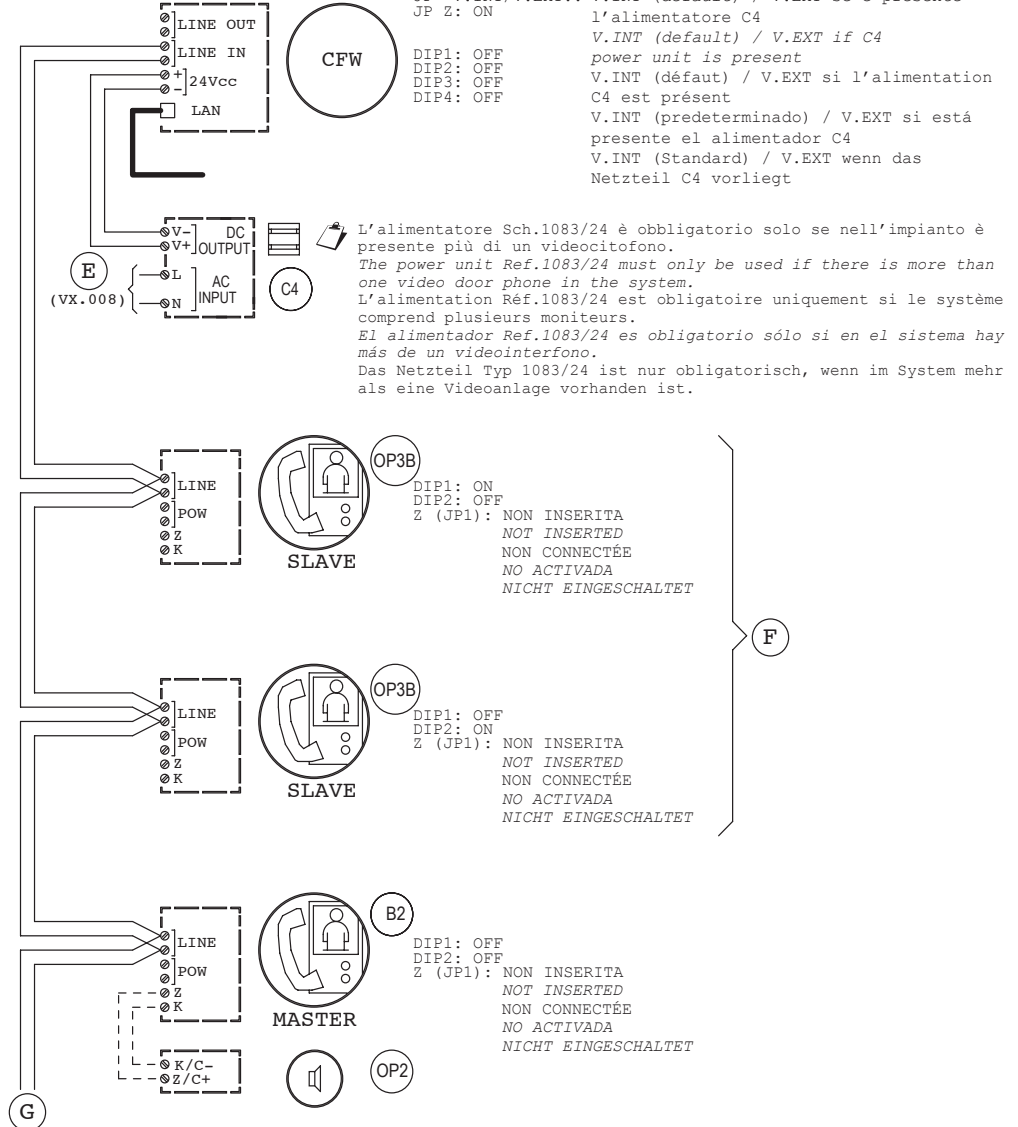

**5.8. LEGENDA PER LO SCHEMA SV102-3988A**  
**KEY FOR DIAGRAM SV102-3988A**  
**LÉGENDE POUR LE SCHÉMA SV102-3988A**  
**INSCRIPCIÓN DEL ESQUEMA SV102-3988A**  
**LEGENDE FÜR DEN PLAN SV102-3988A**  
**LEGENDA VOOR DE SCHEMA SV102-3988A**

<b>A</b>	Al modem/router ADSL o 3G/4G <i>To router/modem ADSL or 3G/4G</i> Au routeur/modem ADSL ou 3G/4G <i>Al módem/router ADSL o 3G/4G</i> Zum ADSL-oder 3G/4G-Router/Modem <i>Naar het modem/de ADSL-router of 3G/4G</i>
<b>B2</b>	Videocitofono Mod. Aiko "Master" <i>Aiko "Master" video door phone</i> Moniteur Mod. Aiko « Master » <i>Videointerfono Mod. Aiko "Master"</i> Videoanlage Mod. Aiko "Master" <i>"Master" video-intercomtoestel Mod. Aiko</i>
<b>C4</b>	Alimentatore per Dispositivo Rinvio Chiamata Sch. 1083/24 <i>Call Forwarding power supply Ref. 1083/24</i> Alimentation pour Interface Transfert d'appel Réf. 1083/24 <i>Fuente de alimentación para el dispositivo de reenvío de llamada Ref. 1083/24</i> Netzteil für Rufumleitungsgerät Typ 1083/24 <i>Voeding voor doorverbindingstoestel Sch. 1083/24</i>
<b>CFW</b>	Dispositivo Rinvio Chiamata per kit Mininote+ Sch.1722/58A <i>Call Forwarding Device for Mininote+ Kit Ref. 1722/58A</i> Interface Transfert d'appel pour kit Mininote+ Réf. 1722/58A <i>Dispositivo de reenvío de llamada kit Mininote+ Ref.1722/58A</i> Rufumleitungsgerät für Kit Mininote+ Typ 1722/58A <i>Toestel voor oproepdoorschakeling voor kit Mininote+ Sch.1722/58A</i>
<b>E</b>	Linea~ <i>Line~</i> Ligne~ <i>Línea~</i> Leitung~ <i>Lijn~</i>
<b>F</b>	Opzionali <i>Optional</i> Options <i>Opcional</i> Optionen <i>Opties</i>
<b>G</b>	Dall'induttanza elettronica <i>From electric inductor</i> Vers le coupleur de Bus <i>La inductancia electronica</i> Von elektronischer Drossel <i>Uit de elektronische inductor</i>
<b>OP2</b>	Suoneria supplementare Sch.9854/43 <i>Supplementary ringer Ref. 9854/43</i> Sonnerie supplémentaire Réf. 9854/43 <i>Timbre adicional Ref. 9854/43</i> Zusatzläutwerk Typ 9854/43 <i>Extra bel Sch.9854/43</i>
<b>OP3B</b>	Videocitofoni supplementari "Slave" Sch.1722/82 <i>Supplementary "Slave" video door phones Ref. 1722/82</i> Moniteurs supplémentaires « Esclave » Réf. 1722/82 <i>Videointerfonos adicionales "Slave" Ref. 1722/82</i> Zusätzliche „Slave“-Videoanlagen Typ 1722/82 <i>Extra "Slave" video-intercomtoestellen Sch.1722/82</i>

**5.9. NOTE LEGATE AGLI SCHEMI  
 NOTES ON DIAGRAMS  
 REMARQUES CONCERNANT LES SCHÉMAS  
 NOTAS REFERIDAS A LOS ESQUEMAS  
 HINWEISE IN VERBINDUNG MIT DEN PLÄNEN  
 OPMERKINGEN BIJ DE SCHEMA'S**

**VX.008 (Rev. A)**

Connettere le apparecchiature ad un filtro e a un dispositivo di protezione per la linea d'alimentazione.  
*Connect the devices to a filter and power line protection device.*  
 Connecter les appareils à un filtre et à un dispositif de protection pour la ligne d'alimentation.  
*Conectar los equipos a un filtro y a un dispositivo de protección para la línea de alimentación.*  
 Die Geräte an einen Filter oder eine Schutzvorrichtung für die Versorgungsleitung anschließen.  
 Verbind de apparatuur met een filter en met een stroomnetbeveiliging.

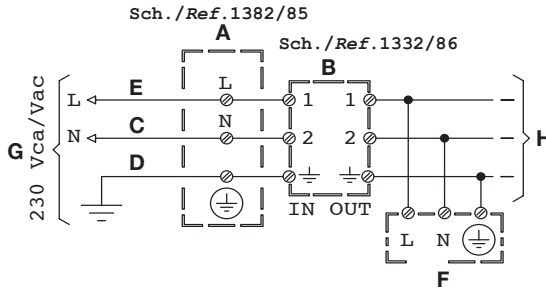

- |   |   |  |  |
|---|---|--|--|
| <b>A)</b> Protezione<br>Protection<br>Protection<br>Protección<br>Schutz<br>Beveiliging | <b>C)</b> (Neutro)<br>(Neutral)<br>(Neutre)<br>(Neutre)<br>(Neutral)<br>(Neutral)<br>(Neutraal) | <b>E)</b> (Fase)<br>(Step)<br>(Phase)<br>(Fase)<br>(Phase)<br>(Fase)                 | <b>G)</b> Rete 230V~<br>Mains 230V~<br>Secteur 230V~<br>Red 230V~<br>Netz 230V~<br>230V~ net |
| <b>B)</b> Filtro<br>Filter<br>Filtre<br>Filtro<br>Filter<br>Filtro                      | <b>D)</b> Terra<br>Earth<br>Masse<br>Tierra<br>Erdung<br>Aarde                                  | <b>F)</b> Utilizzatore<br>Utility<br>Utilisateur<br>Usuario<br>Benutzer<br>Gebruiker | <b>H)</b> Linea~<br>Line~<br>Ligne~<br>Línea~<br>Leitung~<br>Lijn~                           |



## ITALIANO

### **DIRETTIVA 2012/19/UE DEL PARLAMENTO EUROPEO E DEL CONSIGLIO del 4 luglio 2012 sui rifiuti di apparecchiature elettriche ed elettroniche (RAEE)**

Il simbolo del cassonetto barrato riportato sull'apparecchiatura o sulla sua confezione indica che il prodotto alla fine della propria vita utile deve essere raccolto separatamente dagli altri rifiuti.

L'utente dovrà, pertanto, conferire l'apparecchiatura giunta a fine vita agli idonei centri comunali di raccolta differenziata dei rifiuti elettrotecnici ed elettronici.

In alternativa alla gestione autonoma è possibile consegnare l'apparecchiatura che si desidera smaltire al rivenditore, al momento dell'acquisto di una nuova apparecchiatura di tipo equivalente.

Presso i rivenditori di prodotti elettronici con superficie di vendita di almeno 400 m<sup>2</sup> è inoltre possibile consegnare gratuitamente, senza obbligo di acquisto, i prodotti elettronici da smaltire con dimensione massima inferiore a 25 cm.

L'adeguata raccolta differenziata per l'avvio successivo dell'apparecchiatura dismessa al riciclaggio, al trattamento e allo smaltimento ambientalmente compatibile contribuisce ad evitare possibili effetti negativi sull'ambiente e sulla salute e favorisce il reimpiego e/o riciclo dei materiali di cui è composta l'apparecchiatura.



## ENGLISH

### **DIRECTIVE 2012/19/EU OF THE EUROPEAN PARLIAMENT AND OF THE COUNCIL of 4 July 2012 on waste electrical and electronic equipment (WEEE)**

The symbol of the crossed-out wheeled bin on the product or on its packaging indicates that this product must not be disposed of with your other household waste.

Instead, it is your responsibility to dispose of your waste equipment by handing it over to a designated collection point for the recycling of waste electrical and electronic equipment.

The separate collection and recycling of your waste equipment at the time of disposal will help to conserve natural resources and ensure that it is recycled in a manner that protects human health and the environment.

For more information about where you can drop off your waste equipment for recycling, please contact your local city office, your household waste disposal service or the shop where you purchased the product.



## FRANÇAIS

### **DIRECTIVE EUROPEENNE 2012/19/UE du 4 juillet 2012 relatif aux déchets d'équipements électriques et électroniques (DEEE)**

Le symbole de la poubelle sur roues barrée d'une croix présent sur le produit ou sur son emballage indique que ce produit ne doit pas être éliminé avec vos autres déchets ménagers.

Au lieu de cela, il est de votre responsabilité de vous débarrasser de vos équipements usagés en les remettant à un point de collecte spécialisé pour le recyclage des déchets des équipements électriques et électroniques (DEEE). La collecte et le recyclage séparés de vos équipements usagés au moment de leur mise au rebut aidera à conserver les ressources naturelles et à assurer qu'elles sont recyclées d'une manière qui protège la santé humaine et l'environnement. Pour plus d'informations sur les lieux de collecte où vous pouvez déposer vos équipements usagés pour le recyclage, veuillez contacter votre revendeur, votre service local d'élimination des ordures ménagères.



## ESPANOL

### **DIRECTIVA 2012/19/UE DEL PARLAMENTO EUROPEO Y DEL CONSEJO del 4 de julio de 2012 sobre residuos de aparatos eléctricos y electrónicos (RAEE)**

El símbolo del contenedor de basura tachado con un aspa en el producto, o en su embalaje, indica que dicho producto no debe desecharse junto con los otros residuos domésticos.

Por el contrario, es responsabilidad del usuario desechar el equipo entregándolo a un punto de recogida designado para el reciclaje de residuos de equipos eléctricos y electrónicos.

La recogida separada y el reciclaje de estos residuos en el momento de su eliminación ayudarán a conservar los recursos naturales y garantizarán que se reciclen de manera adecuada para proteger la salud y el medio ambiente.

Si desea información adicional sobre los lugares donde puede dejar estos residuos para su reciclado, consulte con las autoridades locales, con sus servicios de recogida de residuos o material reciclable o con la tienda donde adquirió el producto



## DEUTSCH

### **RICHTLINIE 2012/19/EU DES EUROPÄISCHEN PARLAMENTS UND DES RATES VOM 4. Juli 2012 über Elektro- und Elektronik-Altgeräte (WEEE)**

Das Symbol der durchgestrichenen Abfalltonne auf Rädern auf dem Produkt oder dessen Verpackung gibt an, dass das Produkt nicht zusammen mit dem Hausmüll entsorgt werden darf. Es liegt daher in Ihrer Verantwortung, Ihre Altgeräte zu entsorgen, indem Sie diese bei einer geeigneten Sammelstelle für das Recycling für Elektro- und Elektronik-Altgeräte abgeben.

Die getrennte Sammlung und das Recycling Ihrer Altgeräte bei der Entsorgung tragen zur Erhaltung natürlicher Ressourcen bei und garantieren, dass diese auf gesundheits- und umweltverträgliche Weise recycelt werden.

Weitere Informationen dazu, wo Sie Ihre Altgeräte zum Recycling abgeben können, erhalten Sie bei Ihrer Gemeindeverwaltung, Ihrem Hausmüll-Entsorgungsdienst oder bei dem Händler, bei dem Sie das Produkt gekauft haben.



## NEDERLANDS

### **RICHTLIJN 2012/19/EU VAN HET EUROPEES PARLEMENT EN DE RAAD van 4 juli 2012 betreffende afgedankte elektrische en elektronische apparatuur (AEEA)**

Het symbool van een doorgekruiste verrijdbare afvalbak op het product of op de verpakking ervan betekent dat dit product niet samen met ander stedelijk afval mag worden verwijderd. Het is uw taak om het afval van dit materiaal naar een erkend afvalinzamelpunt te brengen voor het recyclen van afgedankte elektrische en elektronische apparatuur. Door dit materiaal te sorteren en te recyclen wanneer u het afdankt, draagt u bij tot het behoud van de natuurlijke hulpbronnen en garandeert u dat het gerecycled wordt op een manier die de gezondheid en het milieu beschermt. Voor meer informatie over waar u het afval van dit materiaal kunt overhandigen voor recycling neemt u contact op met het stadsbestuur, de plaatselijke afvaldienst of de winkel waar u het product heeft gekocht.

DS1722-111

URMET S.p.A.  
10154 TORINO (ITALY)  
VIA BOLOGNA 188/C  
Telef. +39 011.24.00.000 (RIC. AUT.)  
Fax +39 011.24.00.300 - 323

**urmet**

LBT20596

Area tecnica  
servizio clienti +39 011.23.39.810  
<http://www.urmet.com>  
e-mail: [info@urmet.com](mailto:info@urmet.com)

MADE IN CHINA